

ИЗВЕЩЕНИЕ О ПРОВЕДЕНИИ ЗАПРОСА ПРЕДЛОЖЕНИЙ

1. Наименование запроса предложений: Поставка чугунных тьюбингов комплекта кольца для устройства шахтных стволов и туннелей по объектам метростроения

2. Запрос предложений проводит:

Заказчик, Организатор: **Открытое акционерное общество «Мосинжпроект».**

Место нахождения: ОАО «Мосинжпроект», Сверчков пер., д. 4/1, Москва, 101990.

Почтовый адрес: ОАО «Мосинжпроект», Сверчков пер., д. 4/1, Москва, 101990.

Адреса электронной почты: okp@mosinzhproekt.ru,

Контактное лицо: Троицкий Николай Владимирович, TroitskiyNV@mosinzhproekt.ru

Номер контактного телефона: (495)6283752, факс: (495) 628-66-31

3. Срок, место и порядок предоставления документации.

Документация предоставляется по адресу: 101990, г. Москва, Армянский пер., д. 9/1, каб. 302.

Сроки предоставления: с «21» августа 2012 г. по «03» сентября 2012 г. включительно в рабочие дни с 9:00 до 16:00, перерыв с 12:00 до 13:00 по московскому времени.

Порядок предоставления документации: документация предоставляется без взимания платы по адресу Организатора: 101990, г. Москва, Армянский пер., д. 9/1, каб. 302 или с официального сайта www.mosinzhproekt.ru.

Документацию на бумажном носителе участник запроса предложений может получить у заказчика при предъявлении паспорта, доверенности на право получения документации (на сотрудника) или копию протокола о назначении на должность (для генерального директора / директора), сведений о юридическом лице: полное наименование, почтовый адрес, адрес места нахождения, Ф.И.О. руководителя, контактные телефоны/факсы, адрес электронной почты, контактные лица.

4. Официальный сайт, на котором размещена документация: www.mosinzhproekt.ru

5. Срок окончания подачи предложений, место, дата и время вскрытия конвертов с предложениями на участие в запросе предложений и открытия доступа к поданным в форме электронных документов предложениям, место и дата рассмотрения таких предложений и подведения итогов запроса предложений:

Срок окончания подачи предложений: «03» сентября 2012 года в 09:00 по московскому времени;

Вскрытие конвертов с предложениями на участие в запросе предложений производится комиссией по адресу: 101990, г. Москва, Сверчков пер., д.4/1, каб. 220 – «04» сентября 2012 года в 10:00 по московскому времени.

Рассмотрение и оценка предложений и подведение итогов запроса предложений производится комиссией по адресу: 101990, г. Москва, Сверчков пер., д.4/1, каб. 220 – «06» сентября 2012 года.

6. Предмет договора: Поставка чугунных тьюбингов комплекта кольца для устройства шахтных стволов и туннелей по объектам метростроения

7. Место поставки товара, выполнения работ, оказания услуг: г.Москва, установлено в Проекте договора.

8. Начальная (максимальная) цена единицы продукции: 59 000 руб./ тонна с НДС

8.1 форма, сроки и порядок оплаты работ, услуг - установлено в Проекте договора

8.2. порядок формирования цены договора (с учетом или без учета расходов на перевозку, страхование, уплату таможенных пошлин, налогов и других обязательных платежей) - установлено в Проекте договора;

8.3. сведения о валюте, используемой для формирования цены договора и расчетов с поставщиками (исполнителями, подрядчиками), а также порядок применения официального курса иностранной валюты к рублю Российской Федерации, установленного Центральным банком Российской Федерации, используемого при оплате заключенного договора - установлено в Проекте договора;

8.4. условия платежей по договору, в том числе порядок и условия открытия аккредитива, если используется аккредитивная форма оплаты - установлено в Проекте договора;

9. Порядок проведения запроса предложений: установлен документацией.

10. Определение лица выигравшего запрос предложений: установлено документацией.

11. Предоставление преференций: не предусмотрено.

ДОКУМЕНТАЦИЯ ПО ЗАПРОСУ ПРЕДЛОЖЕНИЙ

на право заключения договора на поставку чугунных тюбингов комплекта кольца для устройства шахтных стволов и туннелей по объектам метростроения

Общие положения.

1. Законодательное регулирование

Настоящий запрос предложений проводится в соответствии и на основании Федерального закона от 18 августа 2011 г. № 223-ФЗ "О закупках товаров, работ, услуг отдельными видами юридических лиц" (далее – Закон о размещении заказов), Федерального закона от 26.07.2006 № 135-ФЗ «О защите конкуренции», Гражданского Кодекса Российской Федерации. В случае наличия противоречий между законодательством и требованиями извещения о проведении запроса предложений, либо документации по запросу предложений применяются требования и нормы законодательства Российской Федерации. В части, прямо не урегулированной законодательством Российской Федерации, проведение запроса предложений регулируется настоящей документацией.

2. Порядок проведения запроса предложений.

Запрос предложений проводится в соответствии с требованиями Положения о закупках товаров, работ, услуг для нужд ОАО «Мосинжпроект», утвержденного Протоколом заседания Совета директоров №2/2012 от 23.03.2012 (далее – Положение о закупках).

2.1. Порядок проведения переторжки по итогам запроса предложений.

Переторжка по итогам запроса предложений

1. В ходе переторжки участники запроса предложений вправе снизить цену своего предложения без изменения остальных условий предложения.
2. Переторжка проводится в течение 5 рабочих дней после размещения на официальном сайте ОАО «Мосинжпроект» протокола оценки и сопоставления предложений .
3. В переторжке могут участвовать только участники, чье предложение не было отклонено.
4. Информация о проведении переторжки размещается Заказчиком на официальном сайте ОАО «Мосинжпроект» в день размещения на указанном сайте протокола оценки и сопоставления предложений с указанием даты проведения переторжки.
5. Участник вправе не участвовать в переторжке, тогда его предложение остается действующей с указанными в ней параметрами.
6. Переторжка осуществляется путем однократного установления новой цены в сообщении, направляемом участником закупки Заказчику (по форме сообщения участника об участии в переторжке с предложением новой цены договора (Приложение №13). Указанные сообщения направляются в запечатанном конверте с указанием наименования участника и № запроса предложений по адресу: 101990, г. Москва, Армянский пер., д. 9/1, каб. 302., с обязательной регистрацией заказчиком, в день и время проведения переторжки.
7. Переторжка продолжается в течение одного рабочего дня, указанного в информации о проведении переторжки, с 09.00 до 16.00. Сообщения участника об участии в переторжке с предложением новой цены, поступившие позднее указанного срока и времени не рассматриваются.
8. В течение одного рабочего дня после окончания переторжки на официальном сайте должно быть опубликовано информационное сообщение, доступное всем участникам запроса предложений, содержащее:
 - а) сведения о наименованиях и адресах участников переторжки, подавших предложения по уменьшению цены;
 - б) новая цена предложения каждого из участников переторжки.
9. После завершения переторжки повторно проводится оценка и сопоставление предложений с учетом новых цен предложений, полученных в ходе переторжки.

3. Термины и определения, используемые при проведении запроса предложений

Участник закупки – любое юридическое лицо или несколько юридических лиц, выступающих на стороне одного участника закупки, независимо от организационно-правовой формы, формы собственности, места нахождения и места происхождения капитала либо любое физическое лицо или несколько физических лиц, выступающих на стороне одного участника закупки, в том числе индивидуальный предприниматель или несколько индивидуальных предпринимателей, выступающих на стороне одного участника закупки, которые соответствуют требованиям, установленным заказчиком в соответствии с положением о закупке.

Запрос предложений – процедура закупки, при которой Закупочная комиссия, на основании критериев и порядка оценки, установленных в тексте запроса предложений, определяет победителя процедуры закупки, предложившего лучшие условия выполнения договора на поставку продукции.

Официальный сайт ОАО «Мосинжпроект» – сайт в информационно-телекоммуникационной сети «Интернет» для размещения информации о размещении закупок по поставке товаров, выполнению работ, оказанию услуг. Официальным сайтом ОАО «Мосинжпроект» является сайт www.mosinzhproekt.ru.

Поставщик, подрядчик, исполнитель – лицо, с которым заключен договор на поставку товаров, выполнение работ, оказание услуг.

Товарный знак – обозначение, служащее для индивидуализации товаров юридического лица или индивидуального предпринимателя, на которое признано исключительное право, удостоверенное свидетельством на товарный знак.

Указание на товарный знак (его словесное обозначение) – информация, позволяющая заказчику иметь полное, детальное и достоверное представление о товарном знаке на предлагаемый товар.

Словесное обозначение – информация, изложенная в виде слов и позволяющая заказчику сделать вывод о достоверности указания на товарный знак.

Новый товар – товар, который не был в употреблении, не прошел ремонт, в том числе восстановление, замену составных частей, восстановление потребительских свойств.

Надежность товара – показатель качества товара, характеризующий его безотказность, ремонтпригодность, сохраняемость свойств и долговечность, измеряемый в единицах времени.

Документация по закупке		
1	Способ закупки, наименование предмета запроса предложений	запрос предложений на право заключения договора на поставку чугунных тубингов комплекта кольца для устройства шахтных стволов и туннелей по объектам метростроения
2	Наименование заказчика, почтовый адрес, контактные лица. Адрес электронной почты	ОАО «Мосинжпроект», Сверчков пер., д. 4/1, Москва, 101990 Контактное лицо: Троицкий Николай Владимирович. Телефон: (495) 628-37-52; факс: (495)628-66-31 Время обращения: с 10 ⁰⁰ до 12 ⁰⁰ по московскому времени. Электронная почта: okp@mosinzhproekt.ru
3	Требования к качеству, техническим характеристикам товара, работ, услуг, требования к их безопасности, требования к функциональным характеристикам (потребительским свойствам) товара, требования к размерам, упаковке, отгрузке товара, требования к результатам работ и иные показатели, связанные с определением соответствия поставляемого товара, выполняемых работ, оказываемых услуг потребностям заказчика.	
3.1	Установлены в Техническом задании (Приложение №1). В случае, если в извещении о проведении закупки содержится указание на товарные знаки, то эквивалентность указанных товаров определяется на основании всех параметров, указанных в приложении №1 к настоящей документации.	
4	Требования к оформлению и содержанию предложения участника запроса предложений	
4.1	Участник закупки подает предложение на участие в запросе предложений по формам, приложенным к настоящей документации в соответствии с инструкцией по заполнению предложения на участие в запросе предложений (Приложение № 8).	
4.2	Предложение на участие в запросе предложений должно содержать.	
4.2.1	сведения и документы об участнике закупки, подавшем такое предложение.	
4.2.1.1	фирменное наименование (наименование), сведения об организационно-правовой форме, о месте нахождения, почтовый адрес (для юридического лица), фамилия, имя, отчество, паспортные данные, сведения о месте жительства (для физического лица), номер контактного телефона.	
4.2.1.2	полученную не ранее чем за один месяц до дня размещения извещения о проведении запроса предложений оригинал или нотариально заверенную копию выписки из Единого государственного реестра юридических лиц (для юридического лица), выписки из Единого государственного реестра индивидуальных предпринимателей (для индивидуальных предпринимателей)	

			4.2.1.3	<p>документы, подтверждающие полномочия лица на осуществление действий от имени Участника:</p> <p>- копия решения о назначении или об избрании или приказа о назначении физического лица на должность, в соответствии с которым такое физическое лицо (руководитель) обладает правом действовать от имени Участника без доверенности.</p> <p>В случае если от имени Участника действует иное лицо, также предоставляется доверенность на осуществление действий от имени Участника, заверенная печатью Участника и подписанную руководителем Участника или уполномоченным этим руководителем лицом, либо нотариально заверенная копия такой доверенности. В случае если указанная доверенность подписана лицом, уполномоченным руководителем Участника, Предложение должно содержать также документ, подтверждающий полномочия такого лица.</p>
			4.2.1.4	<p>должным образом заверенные копии учредительных документов участника закупки (для юридических лиц).</p>
			4.2.1.4.1	<p>иностранцы участники Запроса предложений предоставляют надлежащим образом заверенный перевод на русский язык документов о государственной регистрации юридического лица или государственной регистрации физического лица в качестве индивидуального предпринимателя в соответствии с законодательством соответствующего государства (для иностранного лица), полученные не ранее чем за шесть месяцев до дня размещения на официальном сайте ОАО «Мосинжпроект» извещения о проведении запроса предложений;</p>
			4.2.1.5	<p>решение об одобрении или о совершении крупной сделки либо заверенная копия такого решения в случае, если требование о необходимости наличия такого решения для совершения крупной сделки установлено законодательством Российской Федерации, учредительными документами юридического лица и если для участника процедуры закупки поставка товаров, выполнение работ, оказание услуг, являющихся предметом договора, или внесение денежных средств в качестве обеспечения предложения, обеспечения исполнения договора являются крупной сделкой.</p> <p>В случае, если получение указанного решения до истечения срока подачи предложений на участие в процедуре закупки для участника закупки невозможно в силу необходимости соблюдения установленного законодательством и учредительными документами участника процедуры закупки порядка созыва заседания органа, к компетенции которого относится вопрос об одобрении или о совершении крупных сделок, участник закупки обязан представить письмо, содержащее обязательство в случае признания его победителем процедуры закупки представить вышеуказанное решение до момента заключения договора.</p> <p>В случае, если для данного участника поставки товаров, выполнение работ, оказание услуг, являющиеся предметом</p>

			<p>договора, или внесение денежных средств в качестве обеспечения предложения на участие в процедуре закупки, обеспечения исполнения договора не являются крупной сделкой, участник процедуры закупки представляет соответствующее письмо.</p>
		4.2.1.6	<p>Решение об одобрении или о совершении сделки, если она подпадает под требования о сделках с заинтересованностью в соответствии с законодательством Российской Федерации, учредительными документами юридического лица, либо заверенная копия такого решения в случае, если требование о необходимости наличия такого решения для совершения сделки с заинтересованностью установлено законодательством и если для участника процедуры закупки поставка товаров, выполнение работ, оказание услуг, являющихся предметом договора, или внесение денежных средств в качестве обеспечения предложения, обеспечения исполнения договора являются сделкой с заинтересованностью.</p> <p>В случае, если получение указанного решения до истечения срока подачи предложений на участие в закупке для участника процедуры закупки невозможно в силу необходимости соблюдения установленного законодательством и учредительными документами участника процедуры закупки порядка созыва заседания органа, к компетенции которого относится вопрос об одобрении или о совершении сделок с заинтересованностью, участник процедуры закупки обязан представить письмо, содержащее обязательство в случае признания его победителем процедуры закупки представить вышеуказанное решение до момента заключения договора.</p> <p>В случае, если для данного участника поставка товаров, выполнение работ, оказание услуг, являющиеся предметом договора, или внесение денежных средств в качестве обеспечения предложения, обеспечения исполнения договора не являются сделкой с заинтересованностью, участник процедуры закупки представляет соответствующее письмо.</p>
		4.2.1.7	<p>Решение об одобрении или о совершении сделки, либо заверенная копия такого решения в случае, если требование о необходимости наличия решения для совершения сделки по поставке товаров, выполнению работ, оказанию услуг, являющихся предметом договора, или внесению денежных средств в качестве обеспечения предложения, обеспечения исполнения договора предусмотрены учредительными документами участника процедуры закупки.</p> <p>В случае, если получение указанного решения до истечения срока подачи предложений на участие в процедуре закупки для участника процедуры закупки невозможно в силу необходимости соблюдения установленного законодательством и учредительными документами участника процедуры закупки порядка созыва заседания органа, к компетенции которого относится вопрос об одобрении или о совершении указанных сделок, участник закупки обязан представить письмо, содержащее обязательство в случае признания его победителем процедуры закупки представить вышеуказанное решение</p>

			до момента заключения договора. В случае, если для данного участника поставка товаров, выполнение работ, оказание услуг, являющиеся предметом договора, или внесение денежных средств в качестве обеспечения предложения на участие в процедуре закупки, обеспечения исполнения договора не предусматривают утверждения в соответствии с учредительными документами участника закупки, участник процедуры закупки представляет соответствующее письмо;
		4.2.1.8	копии баланса вместе с отчетом о прибылях и убытках за последний завершённый финансовый год и последний отчетный период, предшествующий подаче Предложения, или копии налоговых деклараций по налогу, уплачиваемому в связи с применением упрощенной системы налогообложения, с отметкой налогового органа о приеме, за аналогичный период, в случае, если участник применяет упрощенную систему налогообложения, заверенные печатью и подписью уполномоченного лица Участника;
		4.2.1.9	Документы, подтверждающие возможность организации осуществлять вид деятельности позволяющий выполнить указанные в предложении работы, оказать услуги, поставить товары согласно законодательству Российской Федерации (свидетельства о допусках к соответствующим видам работ, лицензии, допуски и другие).
		4.2.1.10	копию информационного письма налогового органа, указывающего дату представления участником заявления о переходе на упрощенную систему налогообложения, заверенного печатью и подписью уполномоченного лица Участника, в случае, если участник применяет упрощенную систему налогообложения;
	4.2.3		документы или копии документов, подтверждающих соответствие участника закупки установленным требованиям и условиям допуска к участию в запрос предложений.
		4.2.3.1	документы, подтверждающие внесение денежных средств в качестве обеспечения предложения, в случае, если в (запрос предложений) документации содержится указание на требование обеспечения такой предложения (платежное поручение, подтверждающее перечисление денежных средств в качестве обеспечения предложения, или копия такого поручения).
		4.2.3.2	копии документов, подтверждающих соответствие участника закупки требованиям, устанавливаемым в соответствии с законодательством Российской Федерации к лицам, осуществляющим поставки товаров, выполнение работ, оказание услуг, являющихся предметом торгов.
			4.2.3.2.1. Не предусмотрено.
		4.2.3.3	обладание участниками процедуры закупки исключительными правами на объекты интеллектуальной собственности, если в связи с исполнением договора Заказчик приобретает права на объекты интеллектуальной собственности.
			4.2.3.3.1. Не предусмотрено.
		4.2.3.4	документы (или копии документов), подтверждающие соответствие участника процедуры закупки требованиям, установленным в соответствии с п.18 настоящей

			документации, в случае если такие требования были установлены в (запрос предложений) документации;
		4.2.3.5.	Участник, не являющийся непосредственным изготовителем оборудования, обязан представить документ, подтверждающий согласие привлекаемых им субпоставщиков, на участие в процедуре закупки в качестве субпоставщиков участника. Указанный документ также должен содержать обязательство изготовить оборудование и/или техническую документацию или обязательство осуществить поставку оборудования участнику.
			4.2.3.5.1. Подтверждающие документы
			4.2.3.5.1.1 Предоставить справку в свободной форме от субпоставщиков с обязательным указанием информации указанной в п. 4.2.3.5 или предоставить справку в свободной форме о не привлечении субпоставщиков
		4.2.3.6	пояснительную записку по форме Приложения №7, содержащую информацию о функциональных, качественных и количественных характеристиках товаров, объеме и характеристиках работ, услуг, сроках исполнения договора, сроках гарантии, стоимости и прочих существенных условиях договора предусмотренных в Документации;
		4.2.3.7	проект Договора, заполненный в соответствии с требованиями и условиями, установленными Документацией;
		4.2.3.8	сведения и документы, подтверждающие соответствие участника требованиям, установленным в Приложении №4 настоящей документации, если таковые требования были установлены.
	4.2.4.		документы (или копии документов), заверенные надлежащим образом, указанные в п.24 настоящей документации.
4.3	В настоящей документации по запросу предложений, декларируется предложении на участие в запросе предложений, а именно в пункте 6 Приложения №2 соответствие участника закупки следующим требованиям.		
	4.3.1	непроведение ликвидации участника закупки - юридического лица и отсутствие решения арбитражного суда о признании участника закупки - юридического лица, индивидуального предпринимателя банкротом и об открытии запрос конкурсного производства.	
	4.3.2	неприостановление деятельности участника закупки в порядке, предусмотренном Кодексом Российской Федерации об административных правонарушениях, на день подачи предложения.	
	4.3.3	отсутствие у участника закупки задолженности по начисленным налогам, сборам и иным обязательным платежам в бюджеты любого уровня или государственные внебюджетные фонды за прошедший календарный год, размер которой превышает двадцать пять процентов балансовой стоимости активов участника закупки по данным бухгалтерской отчетности за последний заверченный отчетный период	
4.4	Все листы предложения, все листы тома предложения должны быть прошиты и пронумерованы. Предложение и том предложения должны содержать описание входящих в их состав документов, быть скреплены печатью участника закупки (для юридических лиц) и подписаны участником запроса предложений или		

		лицом, уполномоченным таким участником запроса предложений.
5	<p>Требования к описанию участниками запроса предложений поставляемого товара, который является предметом запроса предложений, его функциональных характеристик (потребительских свойств), а также его количественных и качественных характеристик, требования к описанию участниками запроса предложений выполняемых работ, оказываемых услуг, которые являются предметом запроса предложений, их количественных и качественных характеристик.</p>	
5.1	<p>Участники запроса предложений описывают поставляемый товар, который является предметом запроса предложений, его функциональные характеристики (потребительские свойства), а также его количественные и качественные характеристики, описывают выполняемые работы, оказываемые услуги, которые являются предметом запроса предложений, их количественные и качественные характеристики в соответствии с Техническим заданием (Приложение № 1) настоящей документации в форме Приложения №7 к настоящей документации (пояснительная записка о функциональных, количественных и качественных характеристиках товара, выполнения работ оказания услуг (далее – техническое предложение).</p> <p>В случае, если предмет запроса предложений включает в себя в том числе поставку товара, то наряду с указанными выше требованиями, техническое предложение участника должно включать в себя:</p> <p>а) товарный знак (его словесное обозначение) (при его наличии, либо заявить о его отсутствии) предлагаемого для поставки товара и конкретные показатели этого товара, соответствующие значениям эквивалентности, установленным документацией, если участник запроса предложений предлагает для поставки товар, который является эквивалентным товару, указанному в документации, при условии содержания в документации указания на товарный знак, а также требования о необходимости указания в предложении на товарный знак;</p> <p>б) конкретные показатели, соответствующие значениям, установленным документацией, и указание на товарный знак (его словесное обозначение) (при его наличии, либо заявить о его отсутствии) предлагаемого для поставки товара при условии отсутствия в документации указания на товарный знак.</p> <p>Нумерация, количество, наименование пунктов в Техническом предложении участника должно соответствовать нумерации, количеству и наименованию пунктов, приведенных в Техническом задании (Приложение №1 к документации).</p> <p>Предложение участника должно быть сформировано в строгом соответствии с формой Технического задания (Приложение №1 к документации).</p>	
6	<p>Требования к гарантийному сроку и (или) объему предоставления гарантий качества товара, работы, услуги, к обслуживанию товара, к расходам на эксплуатацию товара, об обязательности осуществления монтажа и наладки товара, к обучению лиц, осуществляющих использование и обслуживание товара.</p>	
6.1	Установлены в Проекте Договора.	
7	<p>Требования к месту, условиям и срокам (периодам) поставки товара, выполнения работ, оказания услуг</p>	
7.1	место	Установлено в Проекте Договора.
7.2	условия	Установлены в Проекте Договора.
7.3	сроки	Установлены в Проекте Договора
8	<p>Начальная (максимальная) цена единицы продукции и ее Обоснование.</p>	
8.1	<p>Предельная цена договора: 4 144 514 000 (четыре миллиарда сто сорок четыре миллиона пятьсот четырнадцать тысяч) рублей. Единица продукции – тонна.</p>	

		Начальная (максимальная) цена единицы продукции: 59 000 руб./ тонна с НДС Обоснование начальной (максимальной) цены единицы продукции приведено в Приложении №10 к настоящей документации.
	8.2	Ценовое предложение участника запроса предложений не может превышать начальную (максимальную) цену единицы продукции. В случае если цена единицы продукции, указанная в предложении и предлагаемая участником процедуры, превышает начальную (максимальную) цену единицы продукции, соответствующий участник процедуры не допускается к участию в запросе предложений на основании несоответствия его предложения требованиям, установленным документацией. Цена единицы продукции должна включать все расходы на перевозку, страхование, уплату таможенных пошлин, налогов и других обязательных платежей, в соответствии с действующим законодательством Российской Федерации.
9	Форма, сроки и порядок оплаты товара, работ, услуг.	
	9.1	Установлены в Проекте Договора.
10	Порядок формирования цены Договора.	
	10.1	Цена договора формируется исходя из цены, предложенной в предложении участника закупки, с которым заключается Договор.
11	Перечень запасных частей к технике, к оборудованию с указанием начальной (максимальной) цены Договора каждой такой запасной части к технике, к оборудованию.	
	11.1	Не предусмотрен.
12	Сведения о валюте, используемой для формирования цены Договора и расчетов с поставщиками (исполнителями, подрядчиками).	
	12.1	Цена Договора при проведении запроса предложений формируется в российских рублях. Расчеты с лицом, с которым по результатам запроса предложений заключается договор, производятся в российских рублях.
13	Порядок применения официального курса иностранной валюты к рублю Российской Федерации, установленного Центральным банком Российской Федерации и используемого при оплате заключенного договора.	
	13.1	Не предусмотрен.
14	Сведения о возможности заказчика изменить предусмотренные договором количество товаров, объем работ, услуг.	
	14.1	Не предусмотрены.
15	Сведения о возможности заказчика заключить Договор с несколькими участниками запроса предложений.	
	15.1	Не предусмотрено.
16	Условия платежей по договору, в том числе порядок и условия открытия аккредитива, если используется аккредитивная форма оплаты.	
	16.1	Установлены в Проекте Договора.
17	Порядок, место, дата начала и дата окончания срока подачи предложений.	
	17.1	Предложение подается уполномоченными лицами участников запроса предложений в письменной форме в период с «21» августа 2012 г. по «03» сентября 2012 г. с 9:00 до 16:00, перерыв с 12:00 до 13:00 по московскому времени по рабочим дням по адресу: 101990, г. Москва, Армянский пер., д. 9/1, каб. 302., с обязательной регистрацией заказчиком. Также предложение может быть подано на процедуре вскрытия конвертов с предложениями в порядке, установленном Положением о закупках товаров, работ, услуг для нужд ОАО «Мосинжпроект», утвержденного Протоколом заседания Совета директоров №2/2012 от 23.03.2012 (далее - Положение о закупках).
18	Требования к участникам запроса предложений, установленные в соответствии с Положением о закупках.	
	18.1	Непроведение ликвидации участника закупки - юридического лица и отсутствие решения арбитражного суда о признании участника закупки - юридического лица, индивидуального предпринимателя банкротом и об

		открытии запрос конкурсного производства
	18.1.1.	Декларируется в соответствии с п.4.3. настоящей документации.
18.2		Неприостановление деятельности участника осуществления закупки в порядке, предусмотренном Кодексом Российской Федерации об административных правонарушениях, на день подачи предложения
	18.2.1.	Декларируется в соответствии с п.4.3 настоящей документации.
18.3		Отсутствие у участника закупки задолженности по начисленным налогам, сборам и иным обязательным платежам в бюджеты любого уровня или государственные внебюджетные фонды за прошедший календарный год, размер которой превышает двадцать пять процентов балансовой стоимости активов участника закупки по данным бухгалтерской отчетности за последний завершенный отчетный период
	18.3.1.	Декларируется в соответствии с п.4.3 настоящей документации.
18.4		соответствие участников осуществления закупки требованиям, устанавливаемым в соответствии с законодательством Российской Федерации к лицам, осуществляющим поставки товаров, выполнение работ, оказание услуг, являющихся предметом торгов
	18.4.1.	Не предусмотрено.
18.5		Обладание участниками запроса предложений исключительными правами на объекты интеллектуальной собственности.
	18.5.1	Не предусмотрено.
18.6		отсутствие в предусмотренном Федеральным законом от 21.07.2005 № 94-ФЗ «О размещении заказов на поставки товаров, выполнение работ, оказание услуг для государственных и муниципальных нужд» на предмет отсутствия сведений об участнике процедуры закупки в указанном Реестре (за подписью руководителя участника).
	18.6.1.	Предоставляется в виде Выписки (может быть представлена в виде «Скриншота» с сайта http://fas.gov.ru) (за подписью участника закупки).
18.7		опыт изготовления тюбингов или аналогичной по массогабаритным показателям литейной продукции в объеме не менее 20 000 тонн
	18.7.1	подтверждается заполнением Приложения № 14 об исполненных в период с 2008 по 2012 годы договорах, с приложениями копий договоров
18.8		положительная деловая репутация Участника (отсутствие претензий и рекламаций по качеству и срокам изготовления продукции по договорам, приведенным в справке);
	18.8.1	подтверждается заполнением Приложения № 14 и предоставлением не менее 1 отзыва.
18.9		наличие у Участника свободных производственных мощностей (находящихся в собственности либо на ином вещном праве, арендованных, либо находящихся на указанных основаниях у организаций, с которыми Участник состоит в корпоративных или иных отношениях, позволяющих ему использовать указанные мощности) и персонала в количестве, позволяющем изготовить тюбинги в предусмотренном в проекте договора объеме. В состав производственных мощностей в любом случае должно входить производственное помещение, а также литейное, станочное (в том числе продольно-фрезерные станки с ЧПУ), сварочное и иное оборудование, в количестве достаточном для изготовления тюбингов, в предусмотренном в проекте договора объеме;
	18.9.1	подтверждается заполнением Приложения № 15,16
18.10		персонал, принимающий непосредственное участие в изготовлении и конструировании тюбингов, должен соответствовать требованиям, предъявляемым законодательством Российской Федерации к лицам, которые могут быть допущены к проведению подобного рода работ;
	18.10.1	подтверждается заполнением Приложения № 16

	18.11	наличие свободного кранового хозяйства и развитой логистической структуры, в том числе железнодорожных путей и собственного грузового автотранспорта, позволяющих обрабатывать грузы в объеме поставки, предусмотренном проектом договора
	18.11.1	предоставляется Паспорт транспортного средства, Свидетельство о регистрации транспортного средства. Заполняется Приложение №15
19	Порядок и срок отзыва предложений, порядок внесения изменений в такие предложения.	
	19.1	Участник закупки, подавший предложение, вправе отозвать такое предложение или внести изменения в любое время до дня и времени начала рассмотрения предложений путем направления в адрес заказчика соответствующего надлежащим образом оформленного письменного уведомления. Предложение считается отозванным или измененным с момента поступления и регистрации заказчиком указанного уведомления участника закупки до момента вскрытия конвертов с такими предложениями.
20	Формы, порядок, даты начала и окончания предоставления участникам запроса предложений разъяснений положений документации.	
	20.1	Запрос о разъяснении положений документации, подаваемый в письменном виде по форме Приложения №10 должен предоставляться по адресу: ОАО «Мосинжпроект», Армянский пер., д. 9/1, Москва, каб.302. Копия указанного запроса направляется на почту okp@mosinzhprouekt.ru в отсканированном с оригинала виде и в формате Microsoft Word. Разъяснения положений документации предоставляются заказчиком с момента размещения Извещения о проведении запроса предложений до «31» сентября 2012 года, в течение трех рабочих дней со дня поступления указанного запроса, если запрос о предоставлении разъяснений поступил не позднее «29» сентября 2012 года
21	Место, порядок, время и дата начала рассмотрения предложений.	
	21.1	Предложения рассматриваются комиссией по адресу: ОАО «Мосинжпроект», Сверчков пер., д. 4/1, Москва, каб.220 «04» сентября 2012 года в 10.00 по московскому времени в порядке, установленном Положением о закупках.
22	Критерии оценки предложений и их значимость.	
	22.1	Приведено в приложении № 4.
	22.2	Участник закупки дает свои предложения по критериям оценок по форме Приложения №6 настоящей документации.
23	Порядок рассмотрения, оценки и сопоставления предложений.	
	23.1	Приведено в приложении №5.
24	Размер обеспечения предложения, срок и порядок внесения денежных средств в качестве обеспечения такого предложения, реквизиты счета для перечисления указанных денежных средств.	
	24.1	Не предусмотрено.
25	Размер обеспечения исполнения договора, срок и порядок его предоставления	
	25.1	Не предусмотрено.
26	Срок со дня размещения на официальном сайте протокола оценки и сопоставления предложений, в течение которого победитель запроса предложений должен подписать проект договора (Приложение №3 к документации).	
	26.1	Проект договора должен быть подписан победителем конкурса и представлен Заказчику не позднее чем через два рабочих дня со дня его получения.
27	Сведения о возможности участника привлечь к исполнению договора субподрядчиков	
	Не предусмотрено.	
28	Переторжка по итогам запроса предложений	
	Не предусмотрено.	

Неотъемлемыми частями настоящей документации являются:

1. Техническое задание (Приложение №1).
2. Форма Предложения (Приложение №2).

3. Проект договора (Приложение № 3).
4. Критерии оценки предложений и их значимость (Приложение №4).
5. Порядок рассмотрения, оценки и сопоставления предложений (Приложение №5).
6. Предложение о цене договора и иным критериям оценки (Приложение № 6).
7. Пояснительная записка о функциональных, количественных и качественных характеристиках (потребительских свойствах) товара, выполнения работ, оказания услуг (Приложение №7).
8. Инструкция по заполнению Предложения (Приложение №8).
9. Форма Запроса на разъяснение документации (Приложение №9).
10. Обоснование начальной (максимальной) цены Договора (Приложение №10).
11. Анкета Участника (Приложение №11).
12. Форма описи (Приложение №12).
13. Форма сообщения участника об участии в переторжке (Приложение №13).
14. Форма справки об опыте изготовления (Приложение №14).
15. Оценка свободных производственных мощностей, необходимых для исполнения договора (Приложение №15).
16. Оценка производственного персонала, необходимого для исполнения договора (Приложение №16).

Настоящие технические условия распространяются на тубинги чугунные комплектов колец 5,5/5,1; 6,0/5,6; 7,5/7,0; 8,5/7,8; 9,5/8,8, предназначенные для стационарных, эскалаторных тоннелей, стволов шахт, притоннельных и других сооружений; а также клинчатых перемычек пролетом 3,0 м и 3,75 м.

Обделки, собираемые из тубингов, должны надежно закреплять выработку в грунте, ограждать внутреннее пространство тоннеля от попадания в него воды и воспринимать нагрузки, предусмотренные в СНиП П-40-80.

Тубинги между собой в тоннельной обделке скрепляются болтами с гидроизолирующими шайбами, стыки между тубингами зачеканиваются свинцом или специальным водонепроницаемым цементным составом ВУС.

Условия эксплуатации тубингов по группе 0 ГОСТ 15150-69.

Условное обозначение тубинга при заказе:

Тубинг 7,5/7,0Н ТУ35-521-90.

1. ТЕХНИЧЕСКИЕ ТРЕБОВАНИЯ

1.1. Тубинги чугунные комплектов колец 5,5/5,1; 6,0/5,6; 7,5/7,0; 8,5/7,8; 9,5/8,8 и перемычек (далее тубинги) должны соответствовать требованиям настоящих технических условий, чертежам, указанным в таблице 1.

Тубинги, не вошедшие в таблицу 1, отличающиеся от тубингов основного комплекта колец расположением и количеством болтовых отверстий, изготавливать по настоящим ТУ:

1.2. Основные параметры и размеры.

1.2.1. Основные параметры и размеры тубинговых колец приведены в таблице 2, а перемычек - в таблице 3.

1.2.2. Основные параметры и размеры тубингов должны соответствовать данным, приведенным в обязательных приложениях I...34.

1.3. Характеристики.

1.3.1. Тубинги должны отливаться из чугуна С420 по ГОСТ 1412-85.

1.3.2. Механические свойства чугуна должны соответствовать ГОСТ 1412-85.

В отдельных случаях, по согласованию с разработчиком допускаются отклонения показателей механических свойств чугуна С420 в сторону понижения, но не более 5%.

1.3.3. Предприятие-изготовитель устанавливает химический состав чугуна согласно ГОСТ 1412-85 при содержании серы - не более 0,12%.

1.3.4. В отливках тубингов не допускаются неслитины, недоливы, трещины горячие и холодные, сквозная пористость, снижающие несущую способность и водонепроницаемость, а также ужимины, раковины, утяжины и спаи, находящиеся друг против друга на смежных поверхностях. Расстояние между ними должно быть не менее 80 мм.

Вопрос о возможности использования тубингов, имеющих дефекты в количестве и размерах больших, чем обусловленные настоящими техническими условиями, решаются заводом-изготовителем и разработчиком документации совместно с оформлением соответствующих документов.

Характеристики допустимых дефектов тубингов и варианты их исправления не должны превышать значений, приведенных в обязательном приложении 35.

1.3.5. Все отливки должны быть очищены от формовочной смеси. Остатки литниковой системы и заливки должны быть срублены. Допускаются местные наросты и подутости на необработанных поверхностях в пределах ± 3 мм.

Допускается образование при механической очистке металлизированный пригар на необработанных поверхностях.

1.3.6. Исправление дефектов заваркой осуществляется по технологии предприятия-изготовителя электродами ЦЧ-4 по ГОСТ 9400-75 с последующей зачисткой заподлицо с исправляемой поверхностью.

Места, подлежащие заварке, должны быть вырублены до чистого металла. Поверхность наплавленного металла в местах заварки должна быть чистой, без шлаковых включений и не должна иметь надрезов в местах перехода к основному металлу.

1.3.7. Исправление дефектов замазкой осуществляется пастой на основе эпоксидной смолы с последующей зачисткой заподлицо с исправляемой поверхностью.

1.3.8. На поверхности продольных бортов в углах тубинга для создания базовой плоскости выполняются технологические приливы, размеры и расположение которых устанавливает завод-изготовитель.

1.3.9. Шероховатость обработанных поверхностей тубингов должна соответствовать указанной на чертежах и быть не грубее

$Rz = 80$ по ГОСТ 2789-73 - на бортах, в сквозных отверстиях и канавках; не грубее $Rz = 40$ по ГОСТ 2789-73 - в разъемных отверстиях.

1.3.10. Предельные отклонения размеров и массы отливок тубингов должны соответствовать 13 классу точности по ГОСТ 26645-85.

1.3.11. Предельные отклонения размеров, формы и расположения поверхностей обработанных тубингов должны соответствовать указанным на чертежах.

При отсутствии предельных отклонений размеров на чертежах - неуказанные предельные отклонения размеров выполнять $\pm \frac{IT\ 14}{2}$ по СТ СЭВ 144-75.

1.3.12. При наличии на заводе-изготовителе тюбингов с минусовыми отклонениями по ширине, превышающими 0,2 мм, допускается, по согласованию с заказчиком, составление ^{из} этих тюбингов колец шириной $995 \pm 0,2$ мм или $745 \pm 0,2$ мм.

Тюбинги такого кольца должны быть замаркированы и отправлены заказчику комплектно одной партией с особым уведомлением заказчика в накладной.

1.3.13. Тюбинги как изделия неремонтируемые и невозстанавливаемые в соответствии с РД 50-650-87 относятся к I классу по показателям надежности и долговечности.

Вероятность безотказной работы тюбингов на все время эксплуатации сооружения равна единице.

Эстетические и эргономические показатели не являются определяющими для указанного вида продукции.

Предельные состояния не определяются. Критерием отказа для тюбингов является частичное или полное их разрушение

1.3.14. Заводу-изготовителю предоставляется право по согласованию с организацией-разработчиком конструкторской (технической) документации вносить изменения в рабочие чертежи тюбингов.

1.3.15. Необработанные части тюбингов должны иметь размеры согласно чертежу со следующими отклонениями: по толщине бортов и ребер жесткости минус 3 мм; по толщине спинки минус 2 мм.

Увеличение толщины спинки, бортов и ребер жесткости против чертежных размеров не нормируется и причиной к забракованию не является.

1.3.16. Допуски на размеры обработанных поверхностей тюбин-

га, не указанные на чертежах, не должны превышать:

на угол наклона зенковки болтовых отверстий $90 \pm 2^\circ$;

на угол наклона плоскости чеканочной канавки $45 \pm 2^\circ$;

уклон рабочей плоскости чеканочной канавки может быть в пределах от 1:20 до 1:30.

1.4. Комплектность.

1.4.1. Поставка тюбингов осуществляется согласно спецификации в количестве, указанном в договоре. Монтажные болты, гайки, шайбы пробки, гидроизоляционные материалы в комплект поставки не входят.

1.5. Маркировка.

1.5.1. Каждый тюбинг должен иметь маркировку с указанием: порядкового номера отливки предприятия-изготовителя; условного обозначения тюбинга в соответствии с чертежом; номера плавки; года изготовления; обозначения настоящих технических условий; товарного знака предприятия-изготовителя; массы.

1.5.2. Маркировка с указанием порядкового номера отливки предприятия-изготовителя, условного обозначения тюбинга, номера плавки, года изготовления (двумя последними цифрами) должна быть отлита на внутренней необрабатываемой поверхности спинки тюбинга.

Размер шрифта условного обозначения тюбинга указан на чертеже, остальная маркировка - размер шрифта не менее 20 по ГОСТ 2.304-81.

Отлитая маркировка должна выступать над поверхностью спинки тюбинга на 2 мм, не менее.

1.5.3. Маркировка с указанием обозначения настоящих технических условий, товарного знака предприятия-изготовителя и массы должна быть нанесена несмываемой краской на обработанной поверхности радиального борта на каждом тюбинге. Размер шрифта маркировки 28 мм, товарного знака - 60 мм.

1.5.4. На тюбингах, предусмотренных пунктом 1.3.12 настоящих технических условий, дополнительно на одном из радиальных бортов после механической обработки несмываемой краской указывается ширина тюбинга 995 мм или 745 мм, размер шрифта не менее 40 по ГОСТ 2.304-81.

1.5.5. Место клеймения и способ его нанесения определяется технологическим процессом предприятия-изготовителя согласно ГОСТ 2.314-68.

1.5.6. Каждый тюбинг должен иметь ярлык с нанесением транспортной маркировки в соответствии с требованиями ГОСТ 14192-77, а также знак "Место строповки".

1.6. Упаковка.

1.6.1. Все механически обработанные поверхности тюбингов должны быть подвергнуты временной противокоррозийной защите по группе изделий У ГОСТ 9.014-78 вариант защиты ВЗ-1, кроме канавочных канавок.

Необработанные наружные и внутренние поверхности покрытия не подлежат.

1.6.2. Тюбинги отправляются потребителю без упаковки.

Габаритные размеры тюбингов в пределах: _____

- длина по хорде	1795±1944 мм
- высота	750... 1000 мм
- ширина	200±350 мм
- масса	550±1634 кг

1.6.3. Укладка тубингов определяется заводом-изготовителем погрузочными чертежами, утвержденными в установленном порядке.

2. ТРЕБОВАНИЯ БЕЗОПАСНОСТИ

2.1. Применение тубингов в строительстве метрополитенов, в других сооружениях и эксплуатация их не влияют на санитарно-гигиенические условия труда работающих, не оказывают вредного воздействия на организм человека и окружающую природу.

2.2. Конструкция тубингов должна обеспечивать требованиям безопасности в соответствии с ГОСТ 12.3.002-75 при их изготовлении, маркировке, погрузке, транспортировке, хранении, монтаже и эксплуатации в сооружениях, а также СНиП Ш-4-80 - "Техника безопасности в строительстве".

2.3. При изготовлении и монтаже тубингов и эксплуатации тубинговой обделки необходимо руководствоваться действующими инструкциями и правилами безопасности труда на предприятии-изготовителе и у потребителя.

2.4. Запрещается допускать к работе лиц, не прошедших обучение, инструктаж и аттестацию по технике безопасности работ по изготовлению, маркировке, погрузке, разгрузке, транспортировке, хранению, монтажу и демонтажу тубингов, а также эксплуатации сооружений с тубинговой обделкой.

2.5. Для обеспечения безопасного транспортирования тубингов при их строповке необходимо использовать существующие отверстия

3. ПРАВИЛА ПРИЕМА

3.1. Тюбинги должны быть подвергнуты следующим видам испытаний:

приемо-сдаточным,
периодическим.

3.2. Приемо-сдаточные испытания следует проводить для контроля соответствия тюбингов требованиям настоящих технических условий.

3.3. Приемо-сдаточные испытания следует проводить партиями. В состав партии входят тюбинги одного типоразмера, изготовленные заводом из одной плавки. В условиях установленного технологического процесса в партию входят не более 200 шт тюбингов, отлитых в течение одной смены.

Приемо-сдаточные испытания проводятся отделом технического контроля завода-изготовителя. Тюбинги, прошедшие приемо-сдаточные испытания, должны иметь клеймо ОТК.

3.4. При приемо-сдаточных испытаниях тюбинги должны быть подвергнуты сплошному контролю на соответствие требованиям, установленным в п.п. 1.3.4...1.3.9, 1.5.1...1.5.5 и выборочному контролю - в п.п. 1.3.1, 1.3.2, 1.3.3, 1.3.10... 1.3.11 настоящих технических условий.

3.5. Выборочному контролю по требованиям п.п. 1.3.2, 1.3.3 должны быть подвергнуты образцы от каждой партии, по требованиям п.п. 1.3.1, 1.3.2, 1.3.10 ...1.3.11, 1.5.2... 1.5.5, 1.6.1 в объеме не менее 10% от каждой партии.

Результаты выборочного контроля должны распространяться на всю партию.

3.6. Контроль геометрических размеров тюбингов следует проводить не реже одного раза в сутки для каждого типоразмера тюбингов, а также после замены или ремонта модельного комплекта и станочного оборудования.

3.7. Если при испытаниях будут обнаружены тюбинги, не соответствующие требованиям настоящих технических условий, то допускается проводить повторные испытания после анализа выявленных дефектов и их устранения.

3.8. Контрольной сборке на собираемость кольца или перемычки должны быть подвергнуты первые тюбинги заказанной партии, из которых собирается кольцо или перемычка. См. таблицы 2.3.

При установившемся производстве один раз в год контрольной сборке подвергаются каждый тип кольца и перемычки. Сборка колец и перемычек должны производиться на специальном стенде.

3.9. Заказчик имеет право проводить выборочный контроль качества тюбингов, применяя методы испытания, установленные в настоящих технических условиях. По требованию заказчика завод-изготовитель обязан сообщать ему результаты испытаний.

3.10. Периодические испытания должны проводиться при установившемся производстве при подготовке к очередной аттестации качества продукции, проводимой в отрасли, но не реже одного раза в 3 года в соответствии с программой и методикой испытаний.

4. МЕТОДЫ КОНТРОЛЯ (ИСПЫТАНИЙ)

4.1. Контроль формы и внешнего вида тубингов, качества обработки, консервации поверхностей, наличия литейных дефектов и качества их исправления следует производить наружным осмотром.

4.2. Контроль геометрических размеров производить универсальными средствами измерения и специальными шаблонами в соответствии с технологией предприятия-изготовителя. Контроль массы тубингов - взвешиванием с точностью до 1 кг.

Средства измерения см. в обязательном приложении 36.

4.3. Механические свойства и химический состав чугуна проверять от каждой плавки лабораторным способом и подтверждать сертификатом согласно ГОСТ 1412-85.

4.4. Контроль шероховатости обработанных поверхностей тубингов (п.1.3.9) производить методом визуального сравнения с образцом шероховатости по ГОСТ 9378-75.

4.5. Контроль маркировки (п.п.1.5.1 ... 1.5.3) и консервации (п.1.6.1.) производить наружным осмотром.

4.6. Контроль на соответствие требованиям безопасности (п.п. 2.2, 2.5) производить наружным осмотром, (п.п.2.3, 2.4) - проверкой соответствующих записей в документации.

4.7. Контроль соблюдения условий техники безопасности должен производиться на всех операциях в соответствии с (п.п.2.1...2.5).

5. ТРАНСПОРТИРОВАНИЕ И ХРАНЕНИЕ

5.1. Транспортирование тубингов осуществляется на открытых транспортных средствах железнодорожном и автомобильном видах транспорта, в соответствии с Техническими условиями погрузки и крепления грузов и правилами перевозок грузов, действующих на каждом виде транспорта. А также выполнение ГОСТ 22235-76 и к максимальному использованию грузоподъемности (вместимости) подвижного состава.

В части воздействия климатических факторов должны соответствовать группе условий хранения 8 (ОЖЗ) по ГОСТ 15150-69.

5.2. Погрузка и крепление тубингов на соответствующем транспорте осуществляется согласно схеме размещения и крепления груза, разработанной предприятием-изготовителем или грузополучателем, согласованной с железной дорогой или Госавтоинспекцией.

5.3. При выполнении операций по погрузке и выгрузке, укладке в штабели и разборке должны быть предусмотрены мероприятия, предупреждающие механические повреждения тубингов.

Операции должны проводиться плавно, без ударов и толчков, сбрасывание тубингов друг на друга недопустимо.

5.4. Тубинги должны складироваться и храниться на деревянных подкладках на открытых площадках при температуре воздуха от минус 50°С до плюс 50°С.

5.5. При хранении тубингов должны быть обеспечены:
сохранность качества и товарного вида;
сохранность антикоррозийного покрытия.

5.6. При складировании тубингов в несколько штабелей высота последних не должна превышать 2,5 м.

5.7. Расконсервация тубингов перед монтажом должна производиться заказчиком в соответствии с ГОСТ 9.014-78.

5.8. Срок сохраняемости тубингов должен быть равен 2-м годам. При хранении тубингов более 2-х лет, возможность применения их решает заказчик.

6. УКАЗАНИЯ ПО ЭКСПЛУАТАЦИИ (ПРИМЕНЕНИЮ)

6.1. Тубинги должны быть прочными, долговечными и предназначены обеспечивать нормальную эксплуатацию метрополитена от попадания грунта и грунтовых вод и воспринимать нагрузки, предусмотренные в СНиП II-40-80.

6.2. Тубинги, находясь в составе обделки, должны подвергаться систематическому контролю за состоянием целостности чугуна и чеканочного материала в стыках между тубингами.

6.3. Внутренние поверхности тубингов и стыки между ними, должны быть сухими, без подтеков и выноса солей из-за обделочного пространства.

6.4. При заметной коррозии тубингов необходимо принимать меры по ее устранению путем нанесения защитных покрытий или перечекаивания стыков свинцом или БУСом.

7. ГАРАНТИИ ИЗГОТОВИТЕЛЯ

7.1. Тюбинги должны быть приняты по программе приемо-сдаточных испытаний отделом технического контроля предприятия-изготовителя.

7.2. Предприятие-изготовитель гарантирует соответствие тюбингов требованиям настоящих технических условий при соблюдении потребителем условий транспортирования, хранения, монтажа и эксплуатации.

Гарантийный срок тюбингов - 18 месяцев со дня отгрузки предприятием-изготовителем.

ПРИЛОЖЕНИЕ 1

Обязательное

Вид А повернуто

4 отв. $\phi 32$

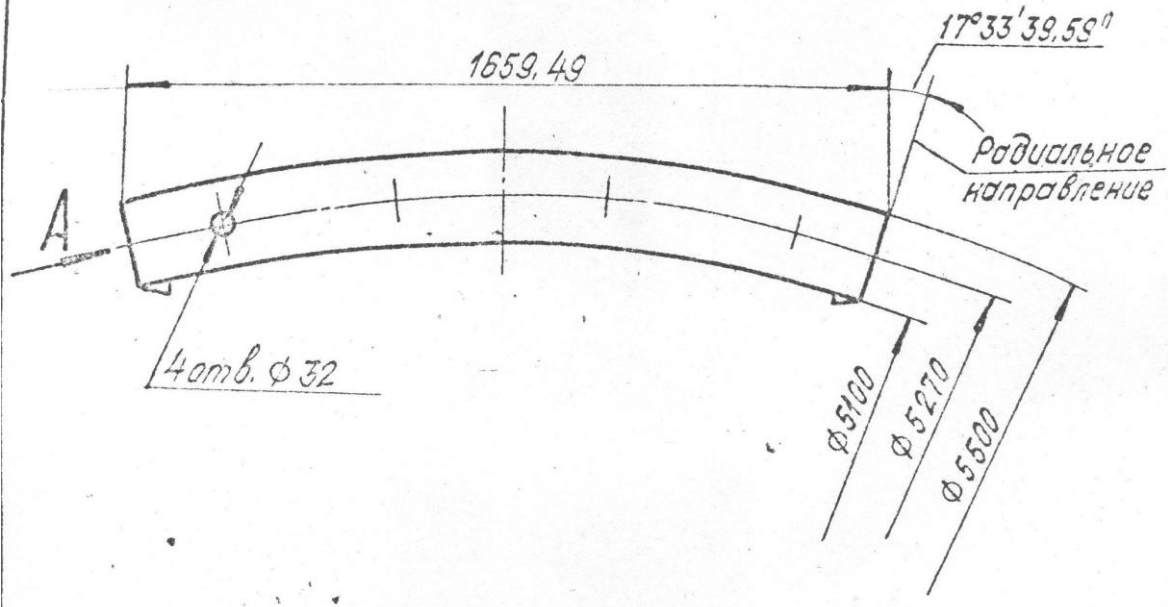
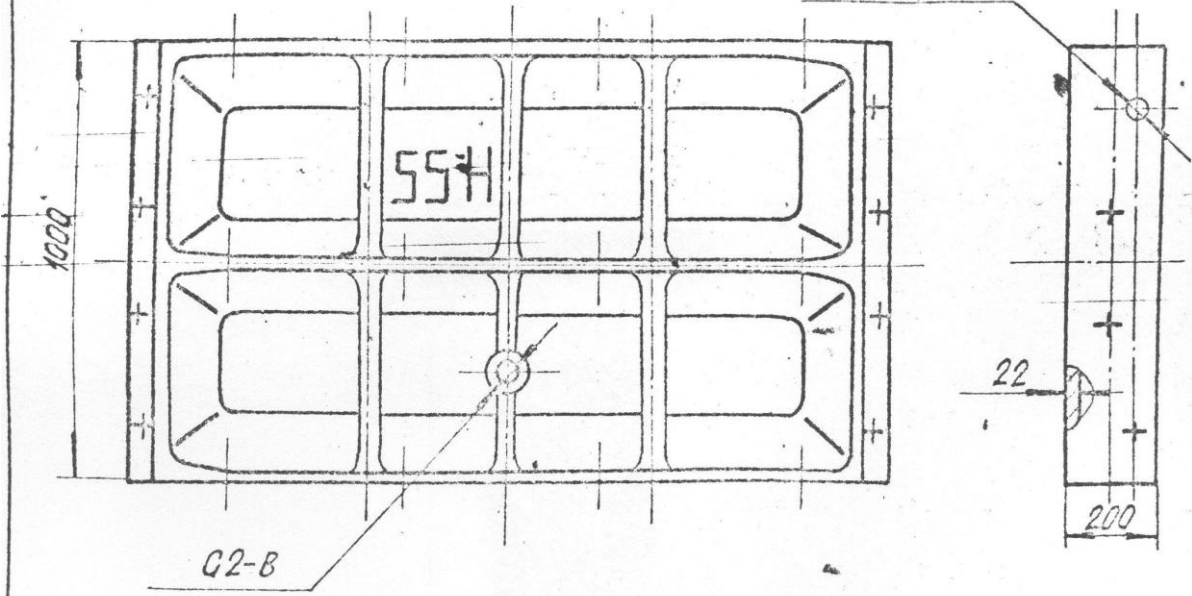

Тюбинг 5.1-22-Н

ПРИЛОЖЕНИЕ 2
Обязательное

Вид А повернуто

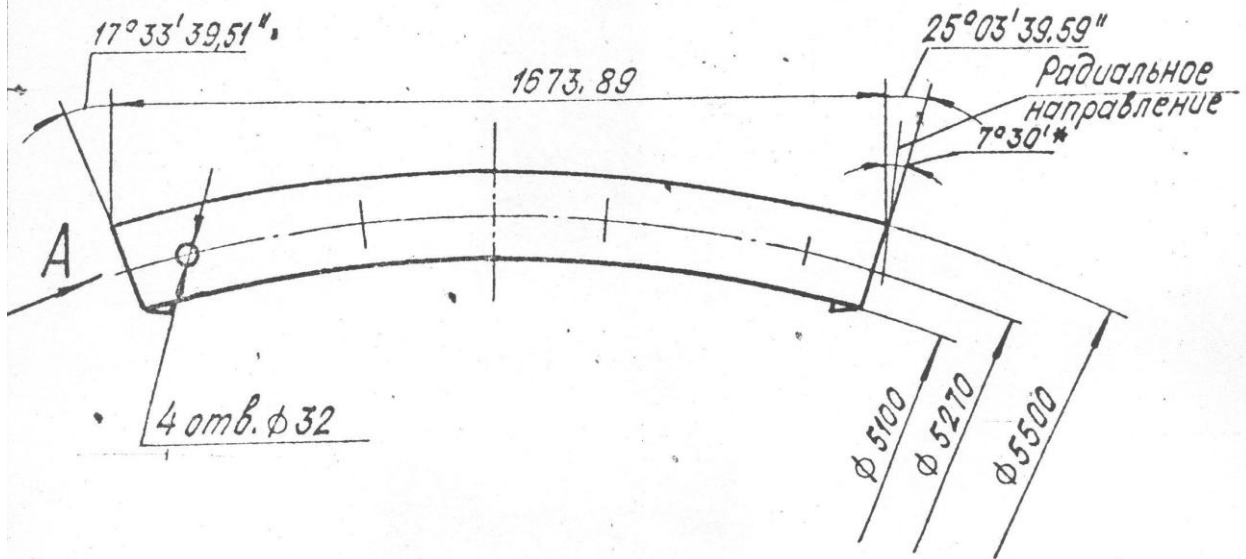
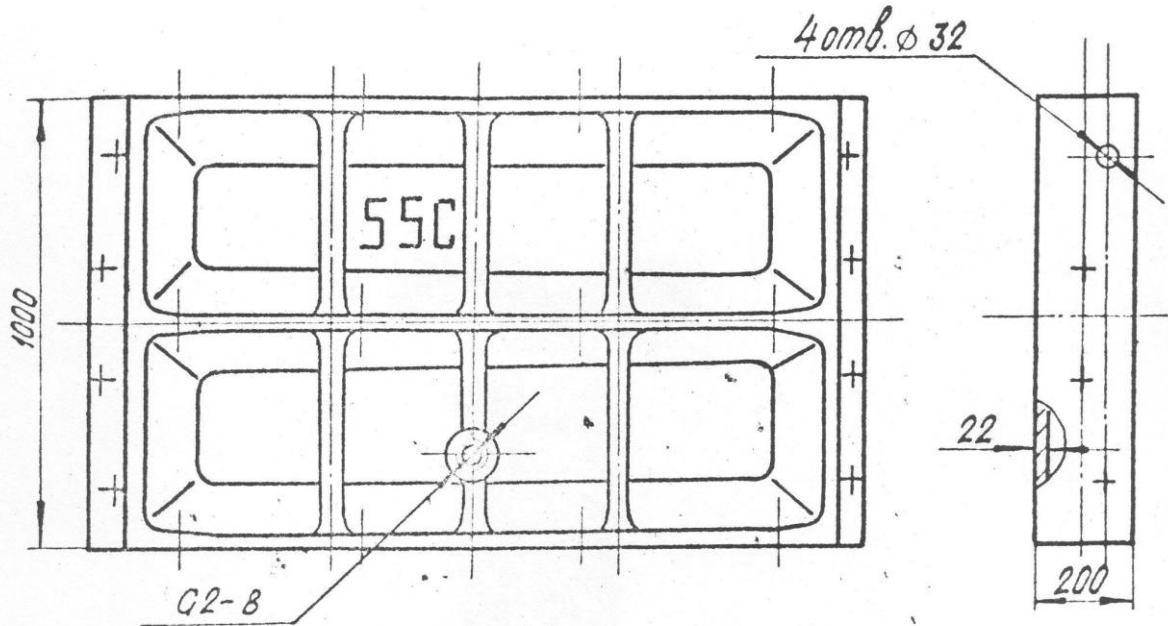

Тюбинг 5,1-22-С

ПРИЛОЖЕНИЕ 5
Образцовые

Вид А повернуто

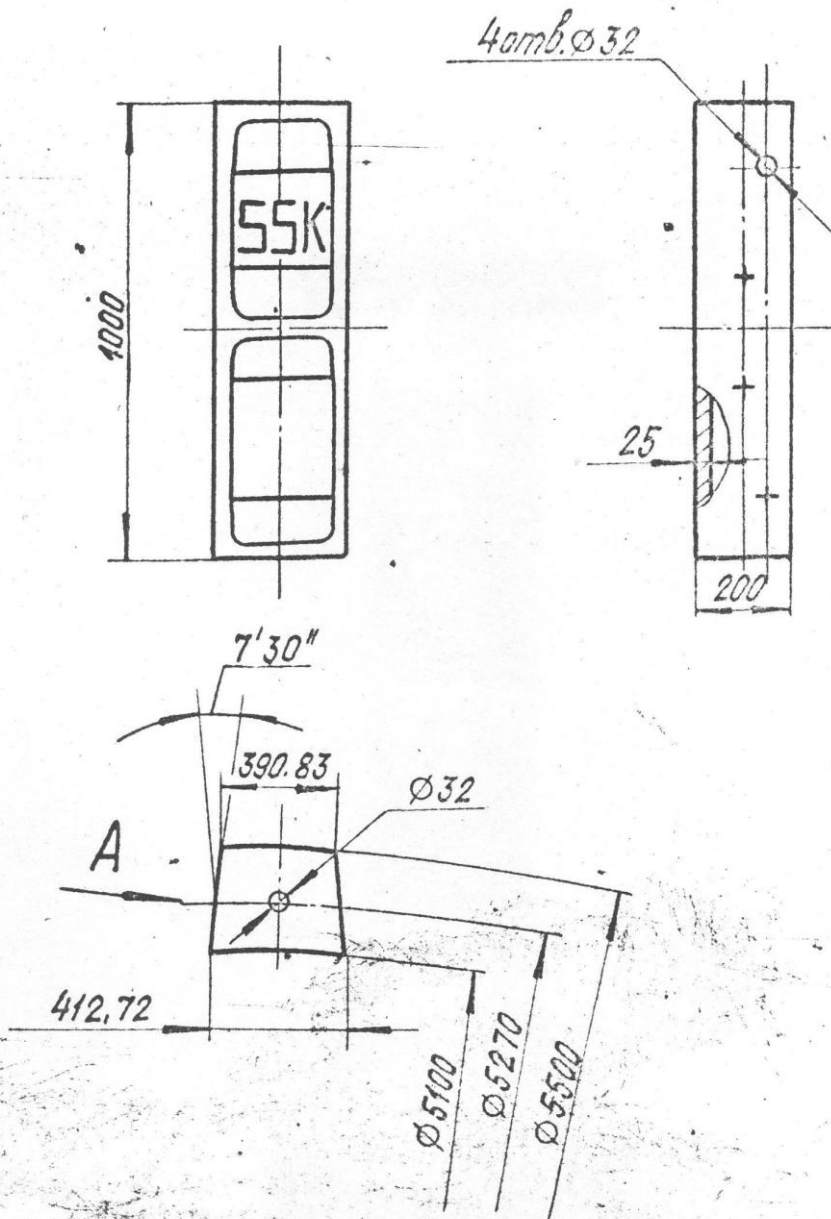

Тюбинг 5,1-22-К

ПРИЛОЖЕНИЕ 4
обязательное

Вид А повернуто

4 отв. $\phi 36$

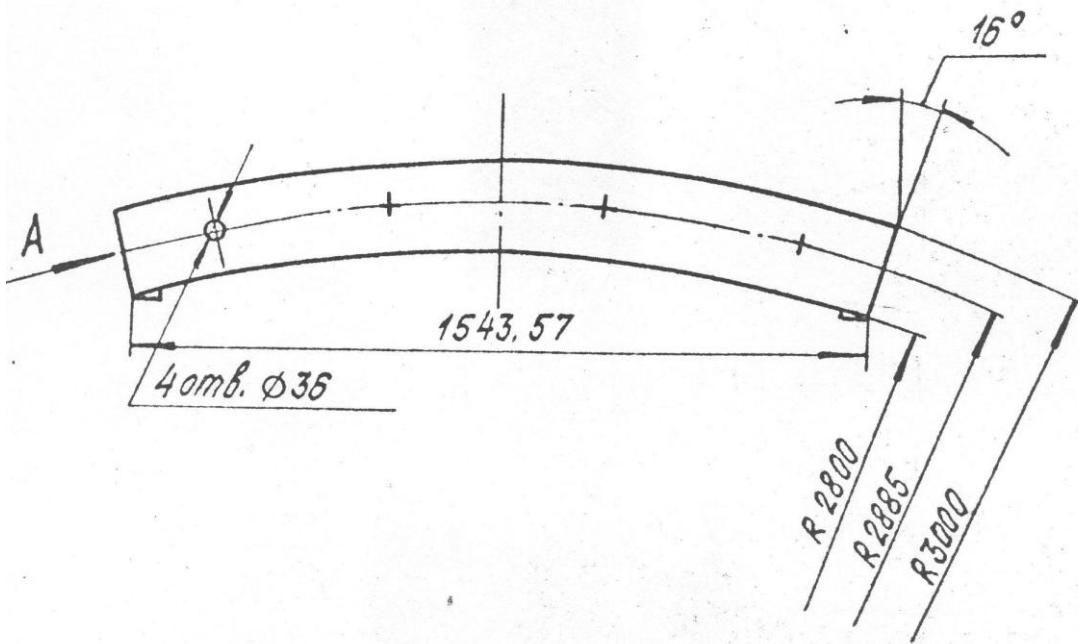
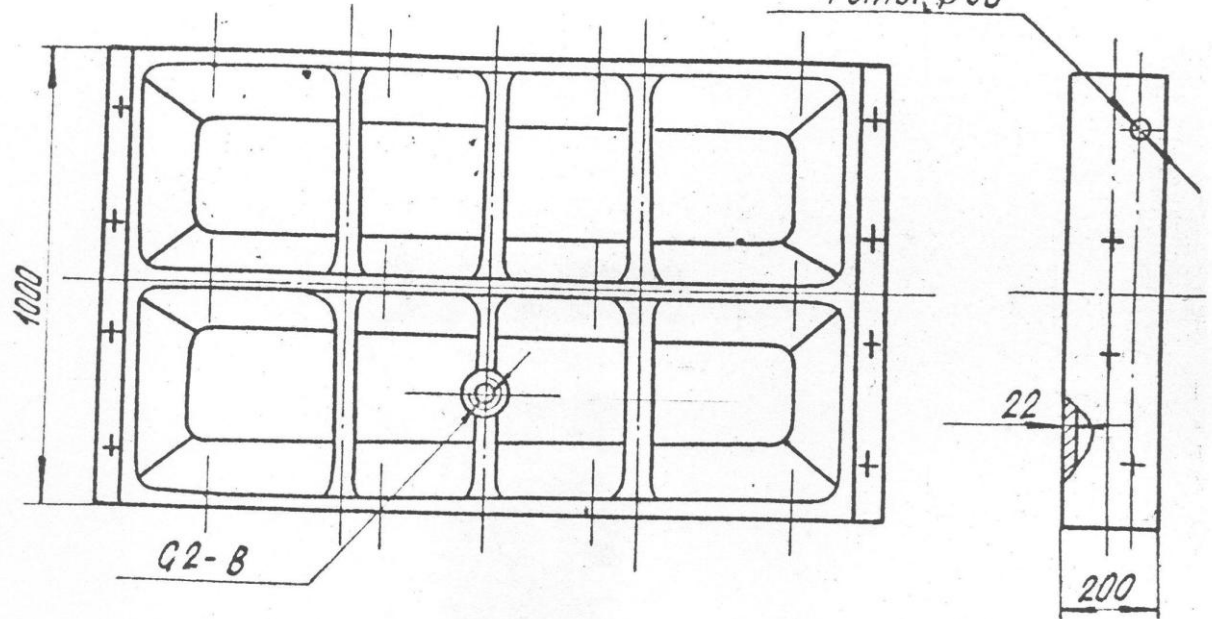

Тюбинг 5.6-22-Н

ПРИЛОЖЕНИЕ 5
обязательное
Вид А повернуто

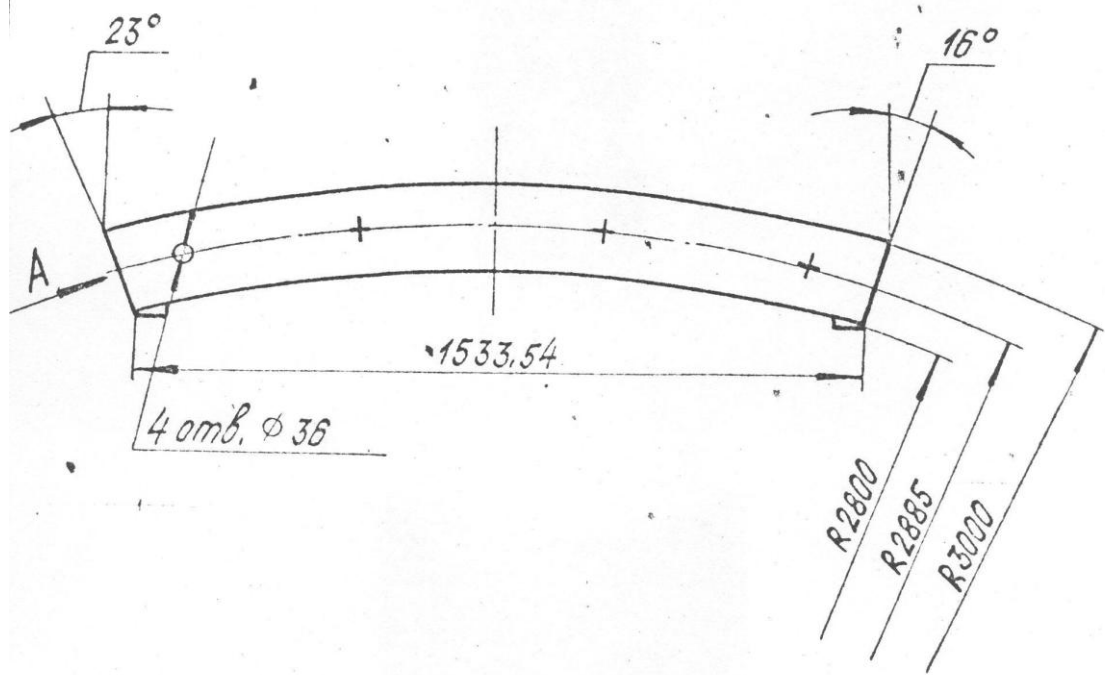
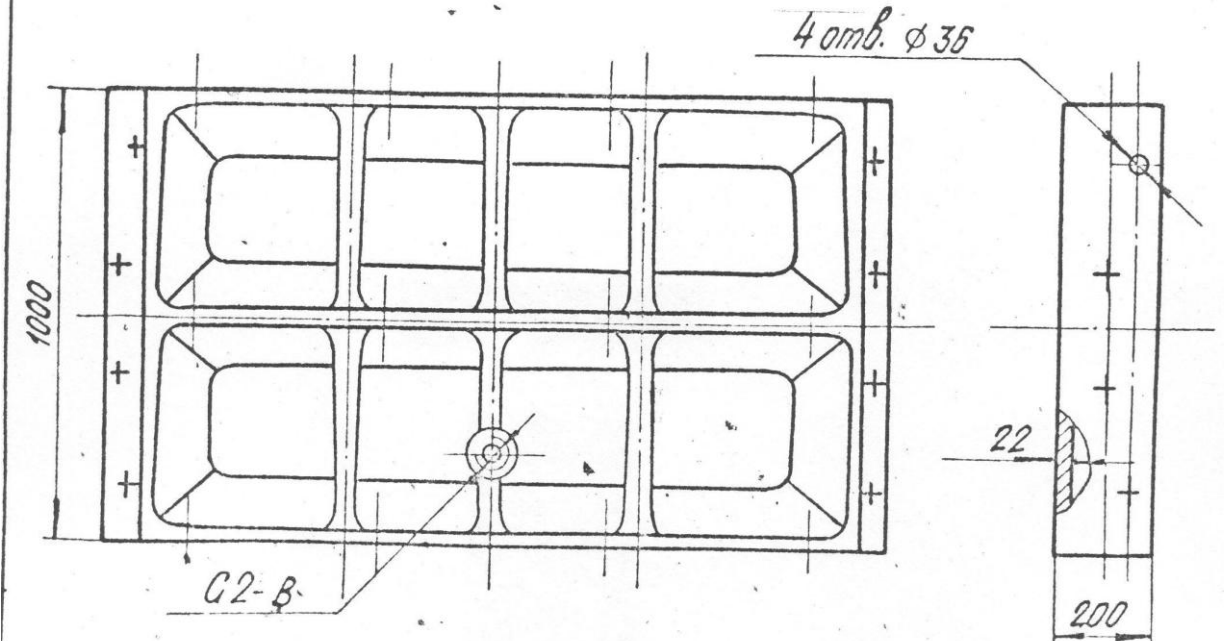

Тюбинг, 5.6-22-С

Приложение 6
обязательное
Вид А повернуто

4 отв. $\Phi 36$

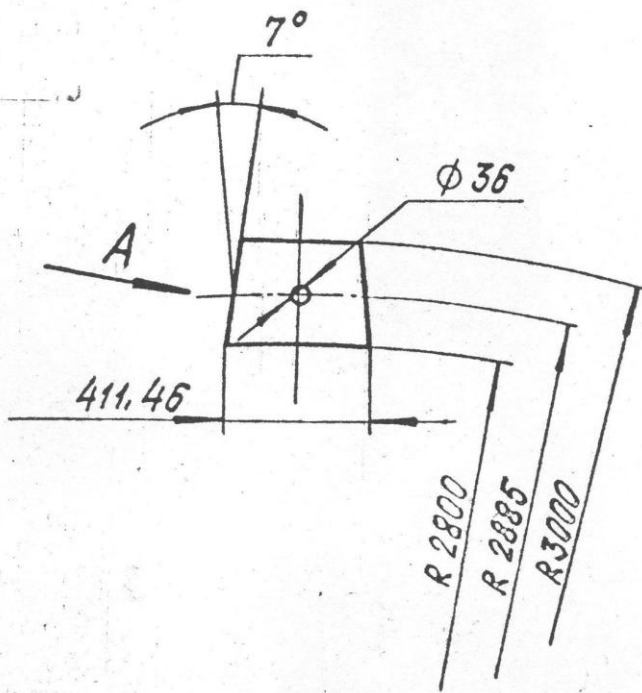
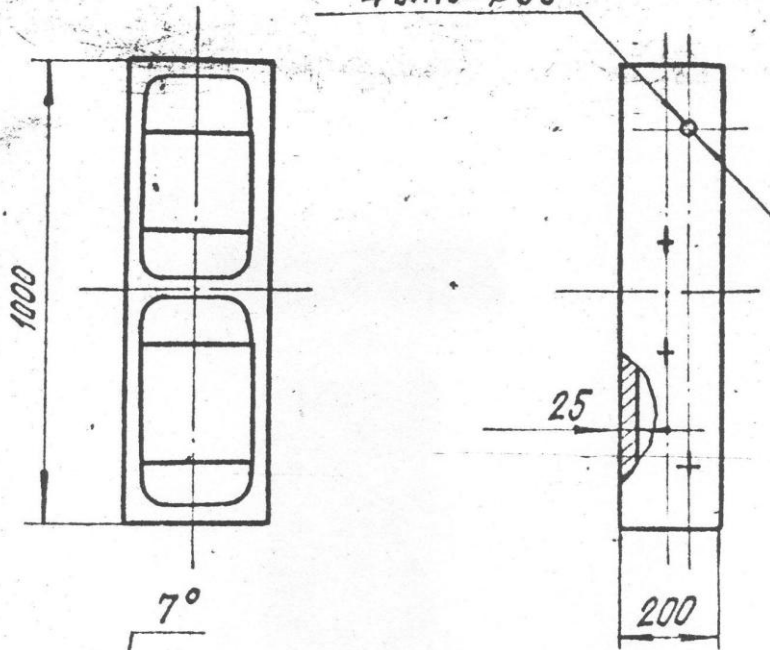

Тюбинг 5.6-22-К

Приложение 7
обязательное
Вид А повернуто

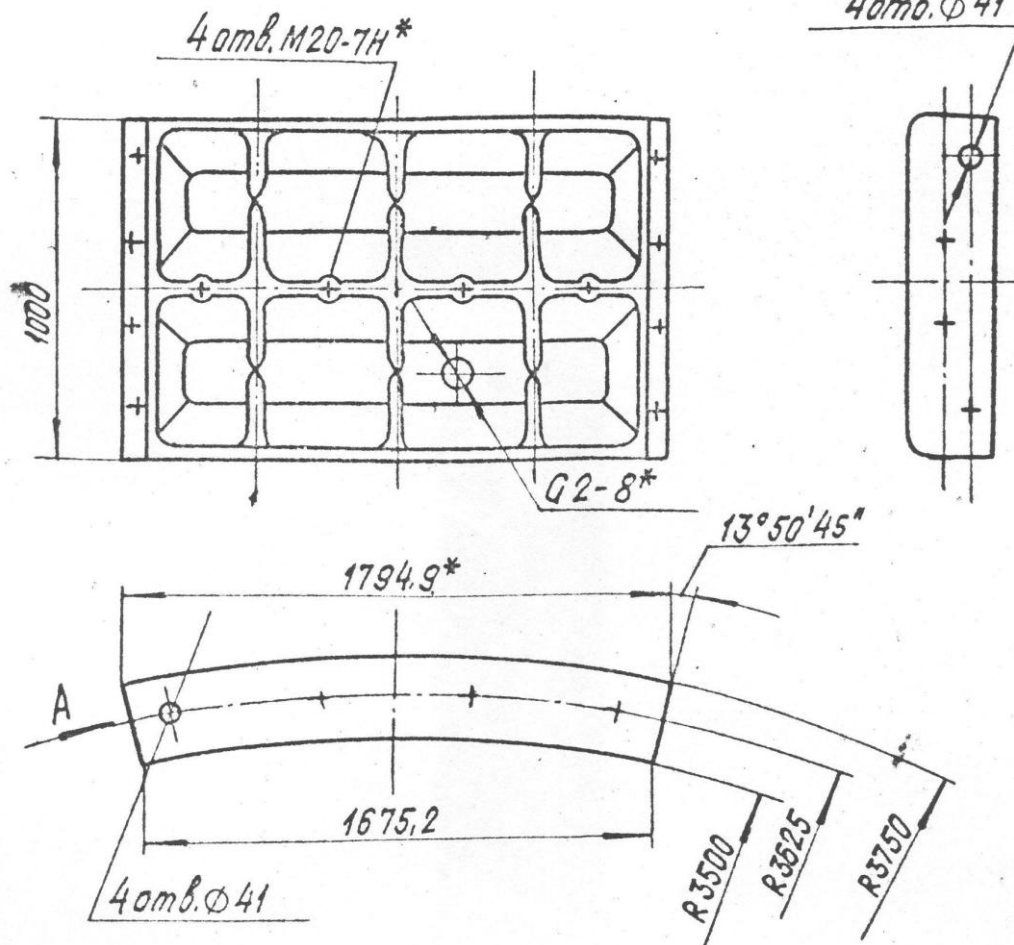

*Размеры для справок.

Тюбинг 75Н

Приложение 8
обязательное

Вид А повернуто

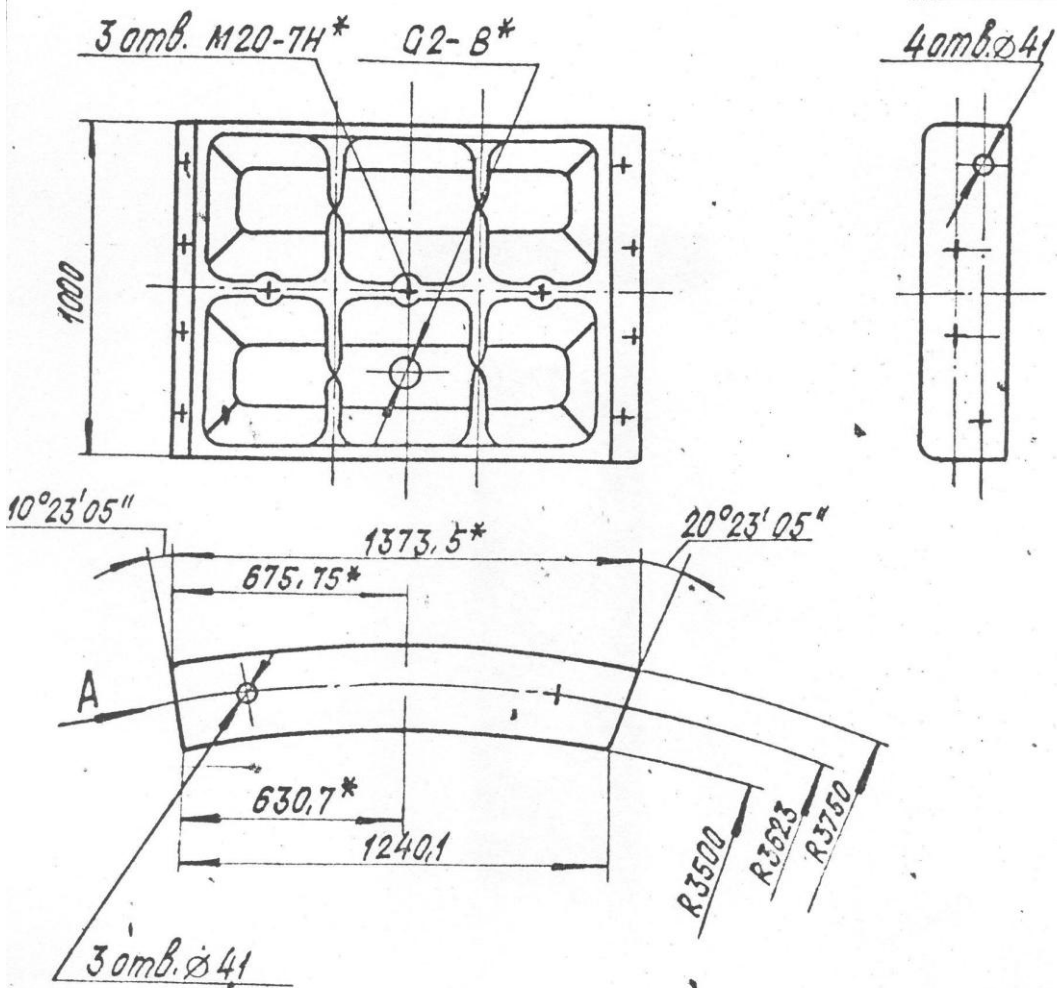

* Размеры для справок

Тюбинг 75С

Приложение 9
 Обязательное
 Вид А повернуто

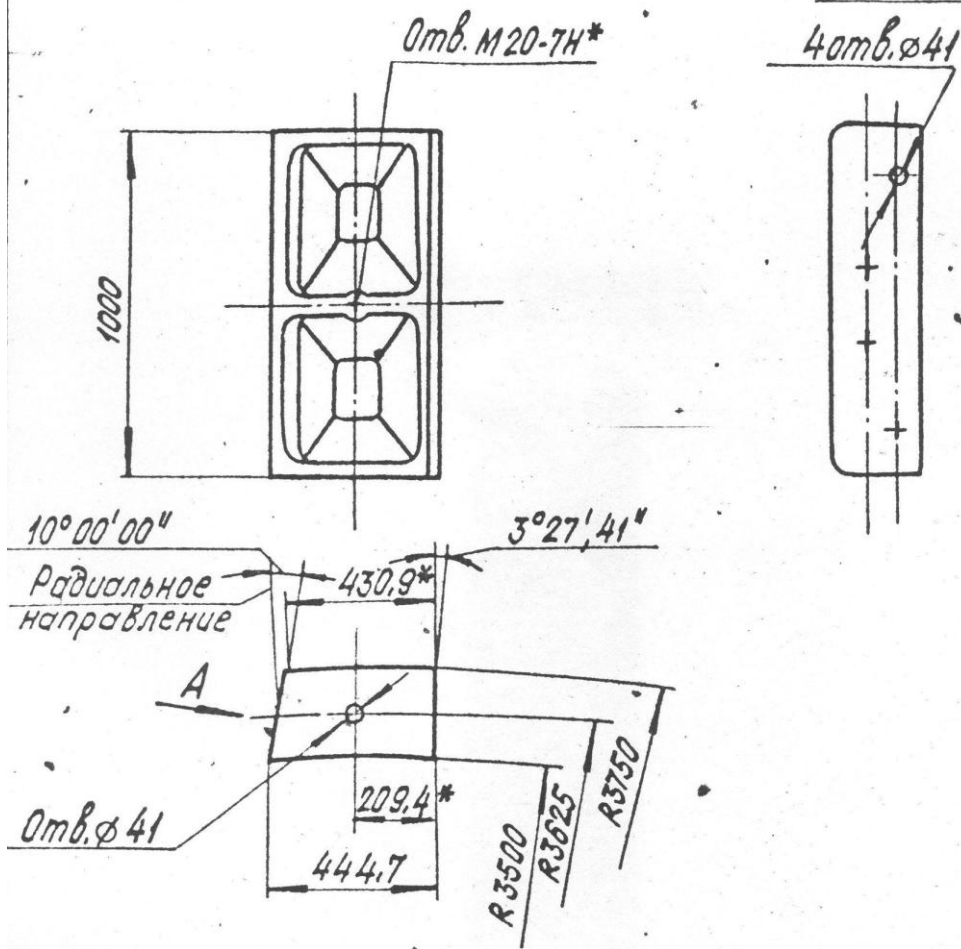

* Размеры для справок.

Тюбинг 75К

Приложение 10
Обязательное

Вид А повернуто

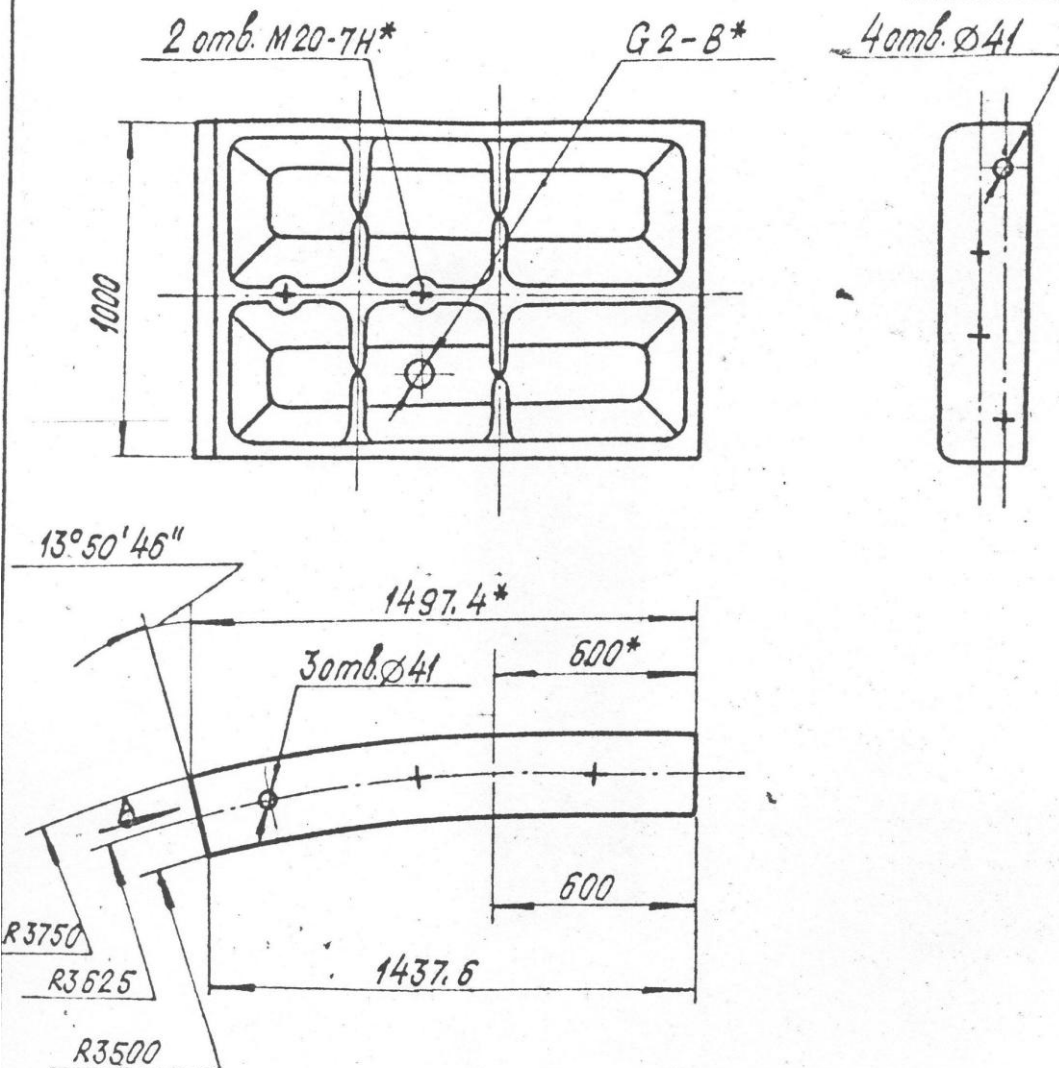

*Размеры для справок

Тюбинг 75В

Приложение 11
Обязательное

Вид А повернуто

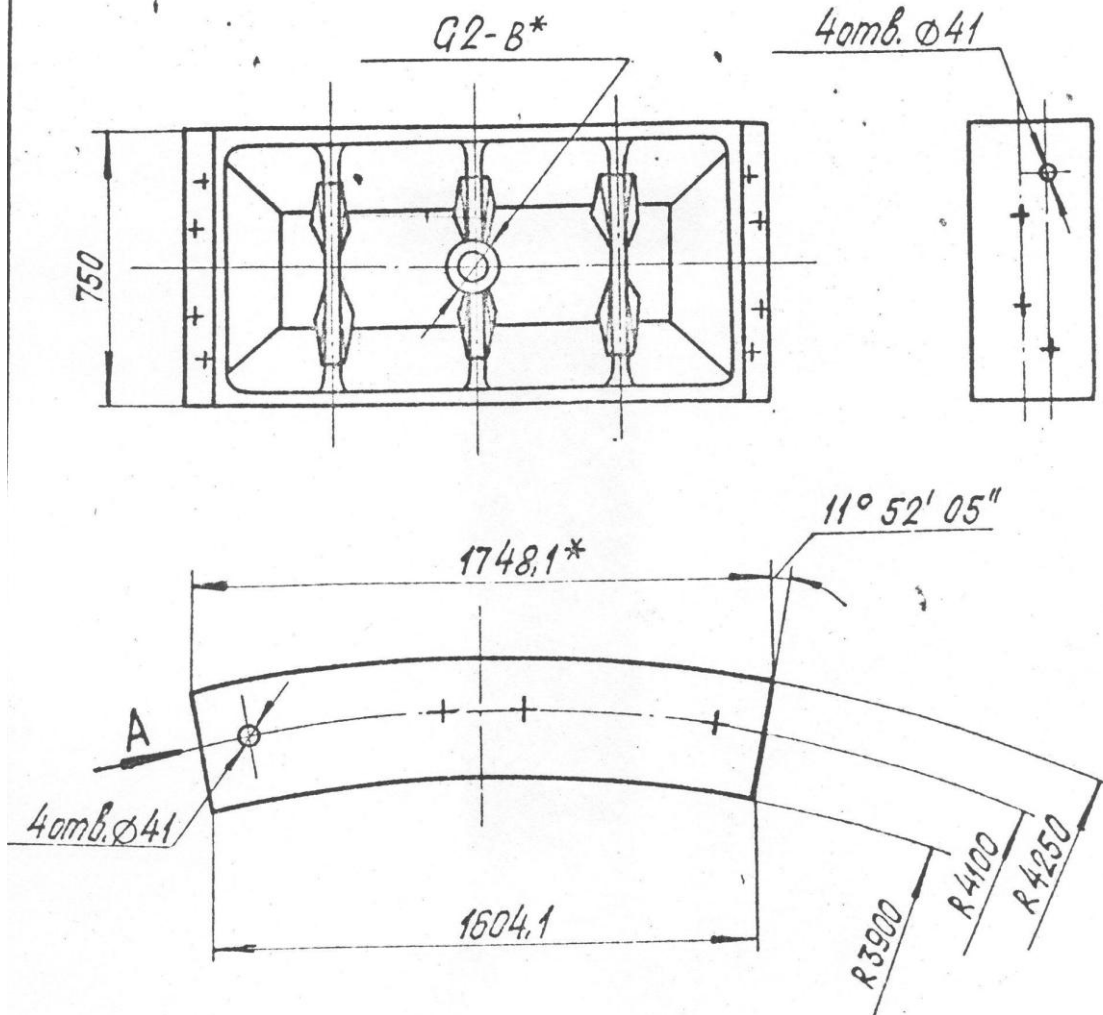

* Размеры для справок.

Тюбинг 85-НЛО

Приложение 12
Обязательное
Вид А повернуто

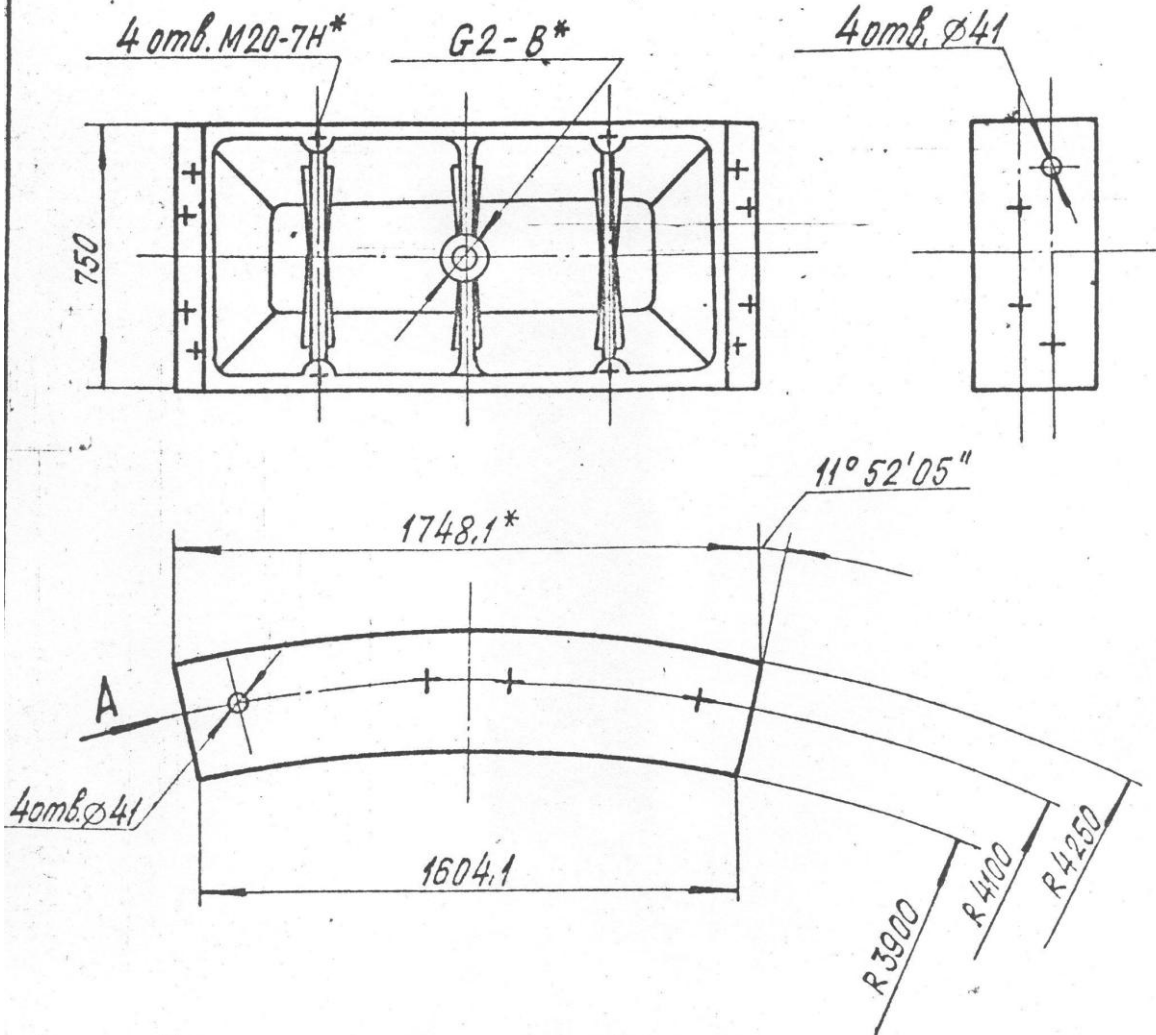

* Размеры для справок.

Тюбинг 85-НВО

Приложение 13
Обязательное

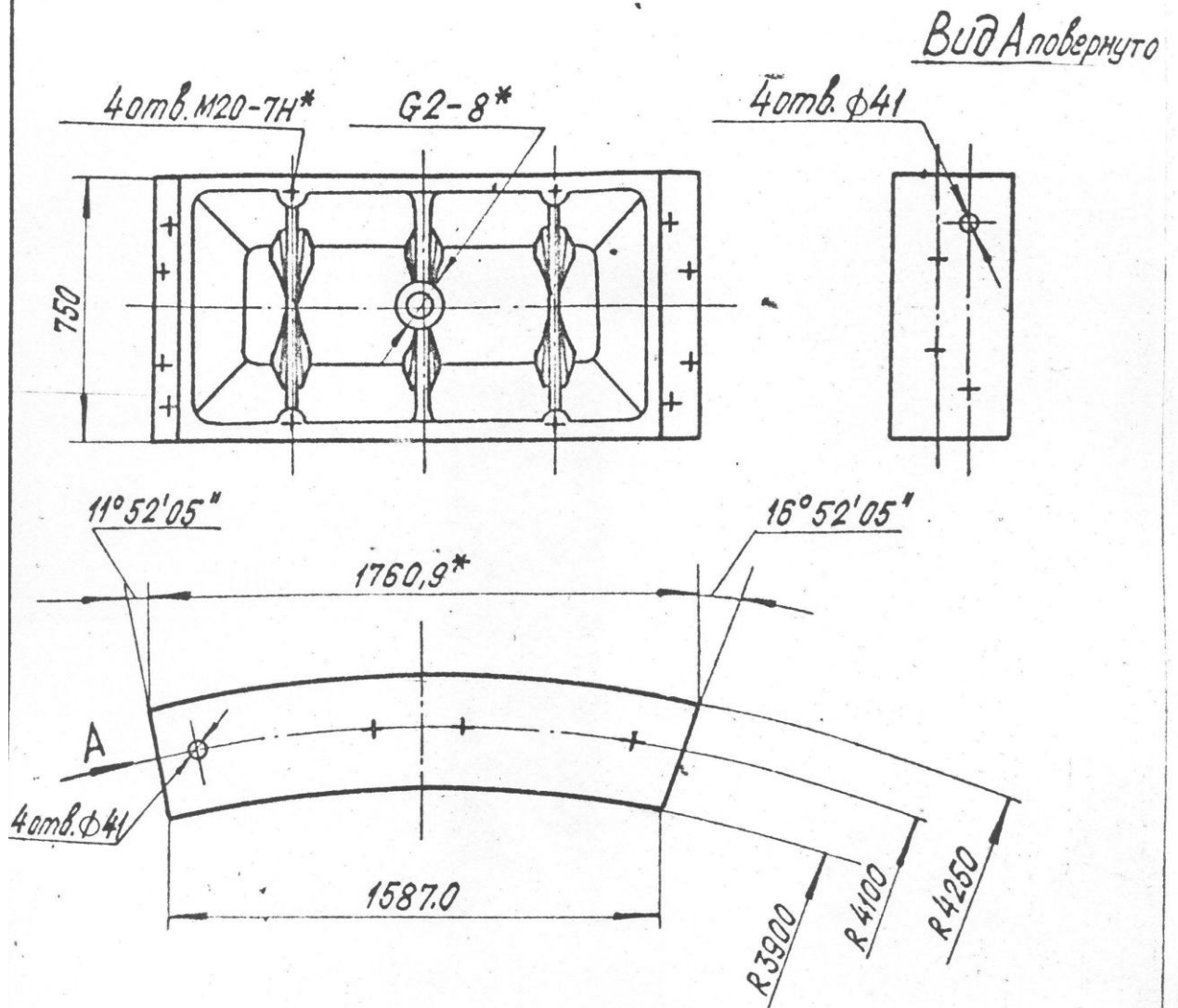

* Размеры для справок.

Тюбинг 85-СВД

Приложение 14
Обязательное

Вид А повернуто

4 от $\phi 41$

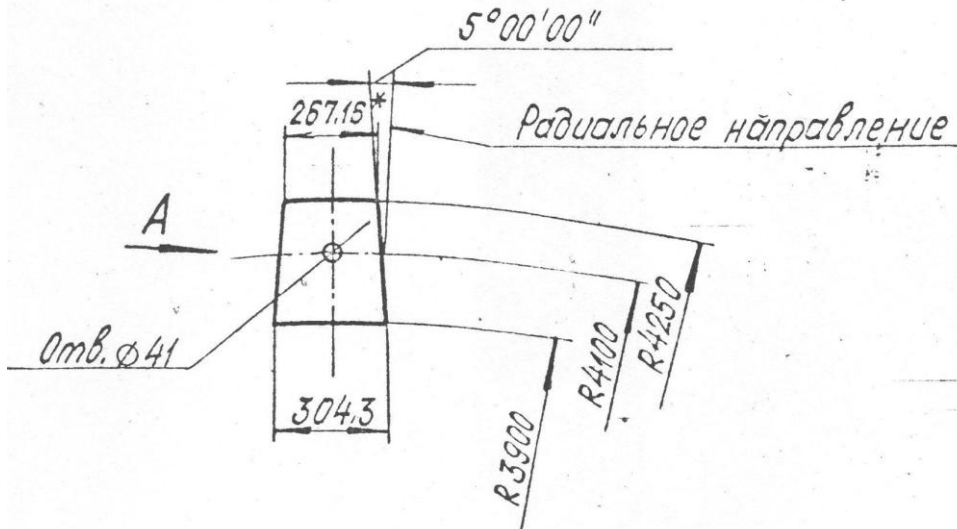
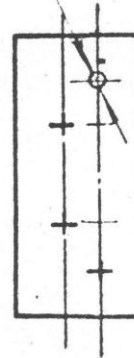
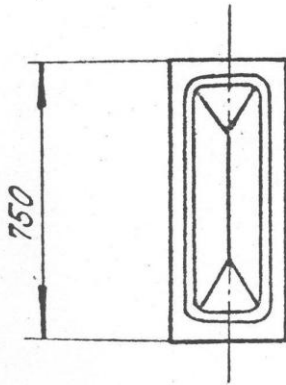

* Размеры для справок.

Тюбинг 85-КВ0

Приложение 15
Обязательное

Вид А повернуто

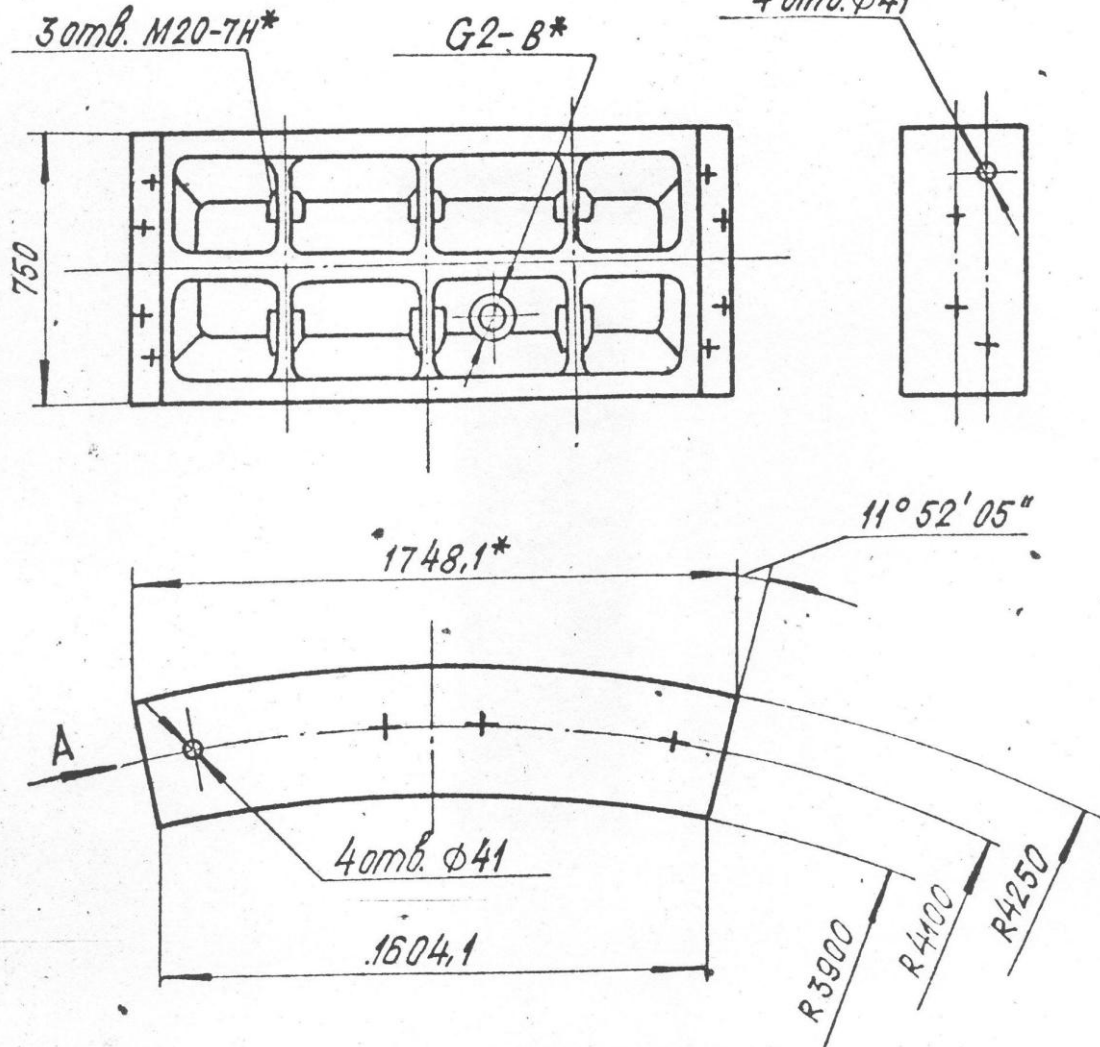

*Размеры для справок.

Тюбинг 85-НВ.

Приложение 16
Обязательное

Вид А повернуто

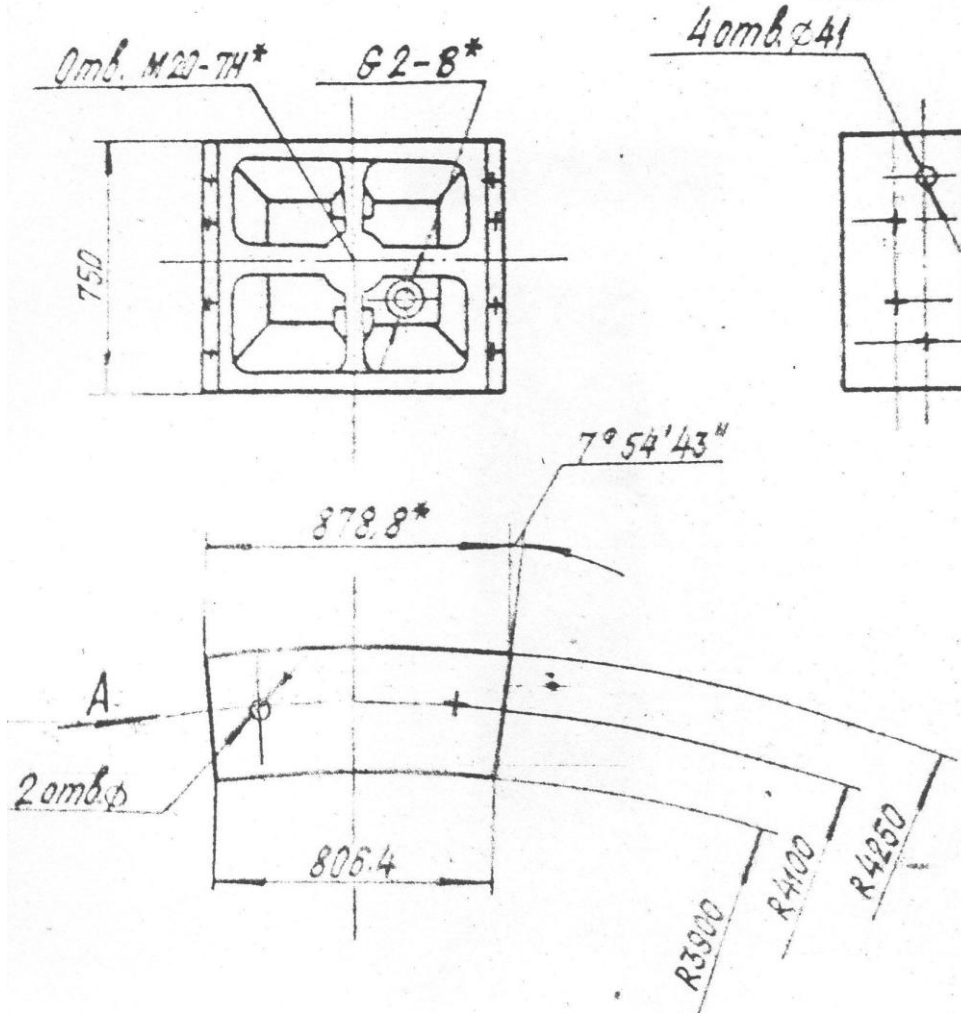

* Размеры для справок.

Тюбинг 85-ПВ

Приложение 17
Обязательное

Вид А повернуто

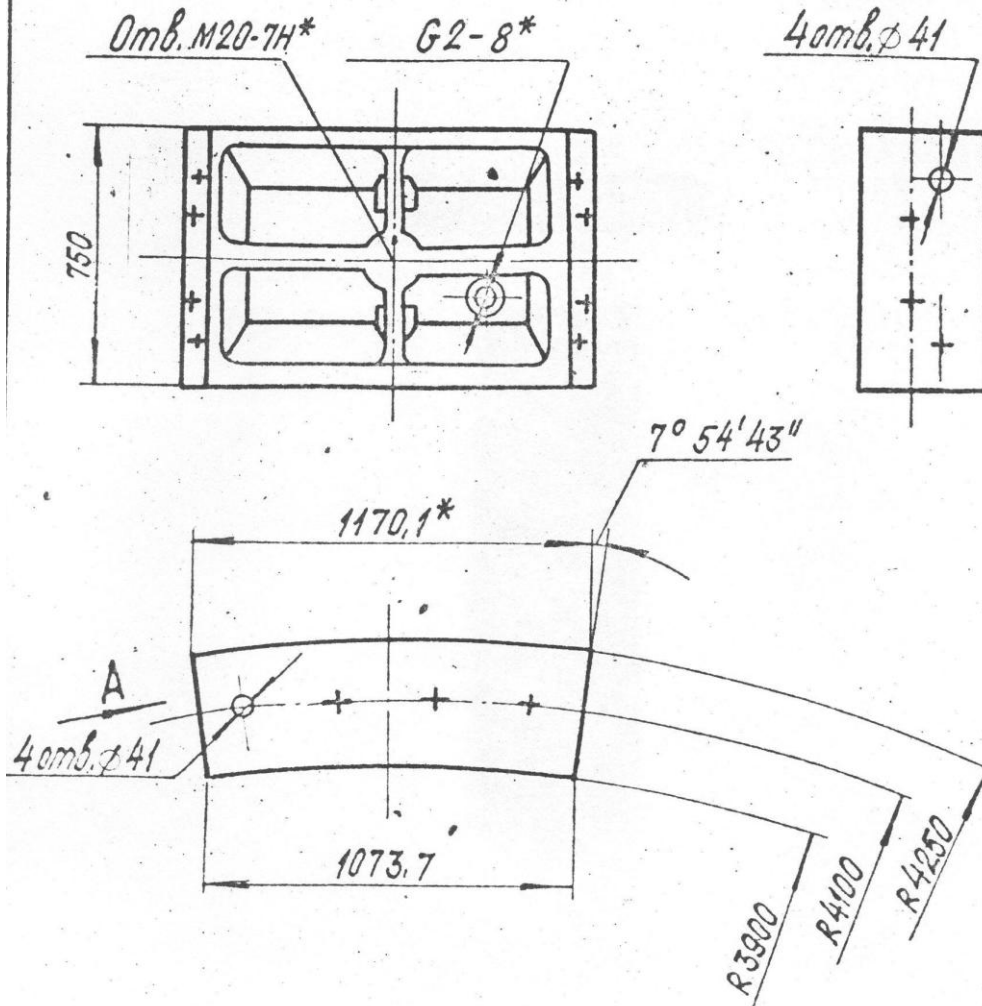

* Размеры для справок.

Тюбинг 85-НВК

Приложение 18
Обязательное

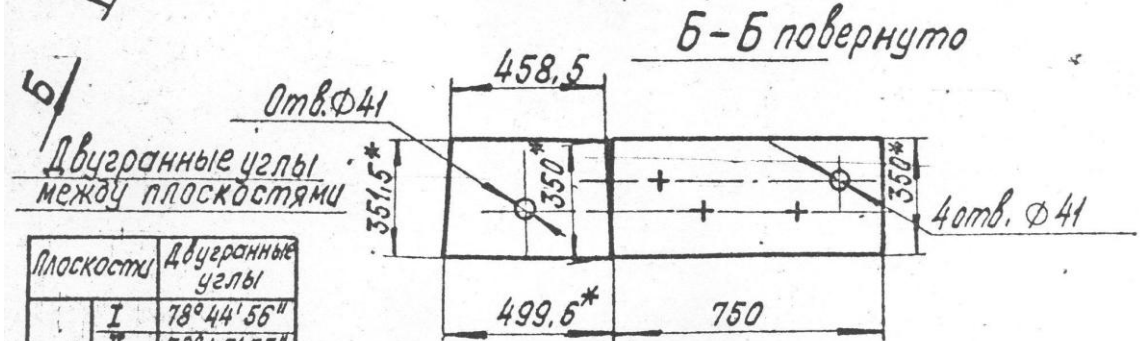
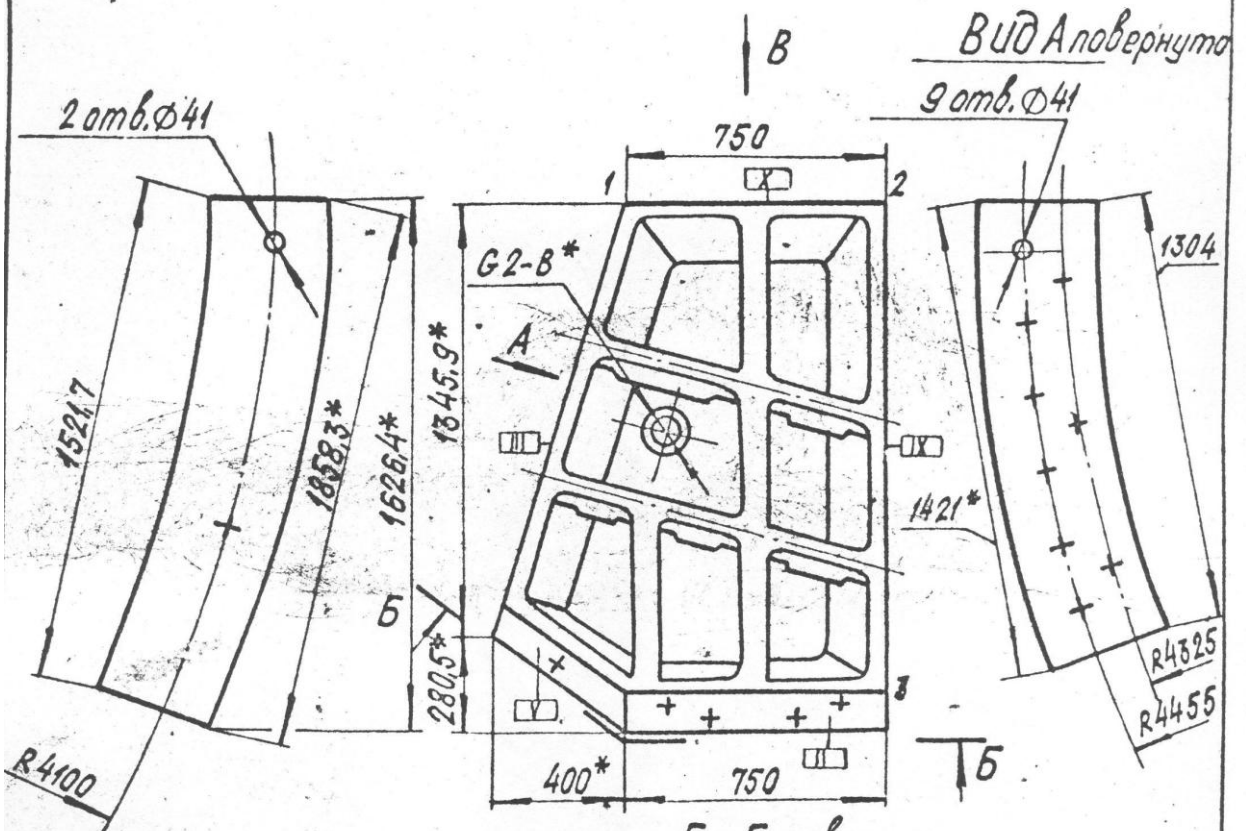

Плоскости	Двуугранные углы
0	I 78°44'56"
	II 78°45'33"
	III 89°59'59"
	IV 86°48'49"
	V 81°01'13"
I	III 90°00'01"
	IV 105°33'07"
I	IV 90°00'01"
	V 143°11'55"
II	V 111°18'47"

Плоскость „0“ проходит
через точки 1, 2, 3

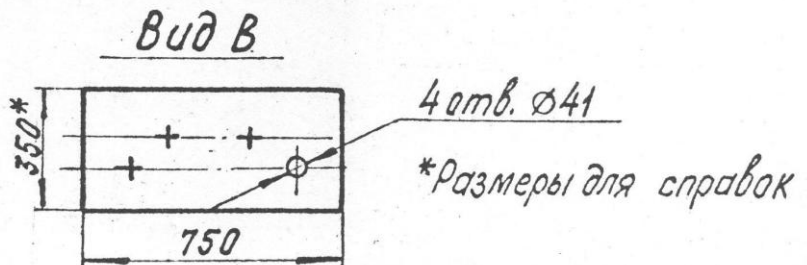

Тюбинг Ак-1 пр.

Приложение 19
Обязательное

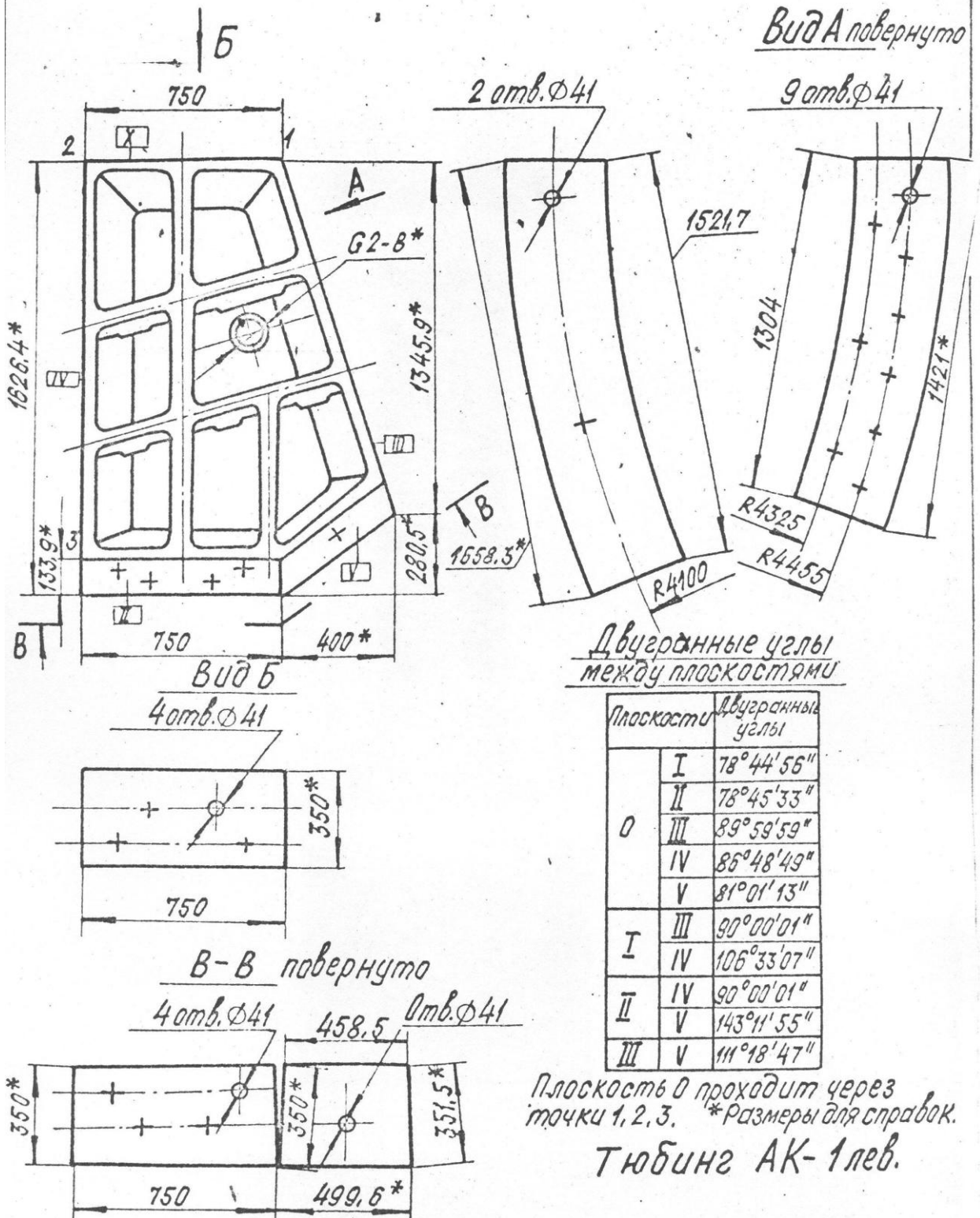

Приложение 20
Обязательное

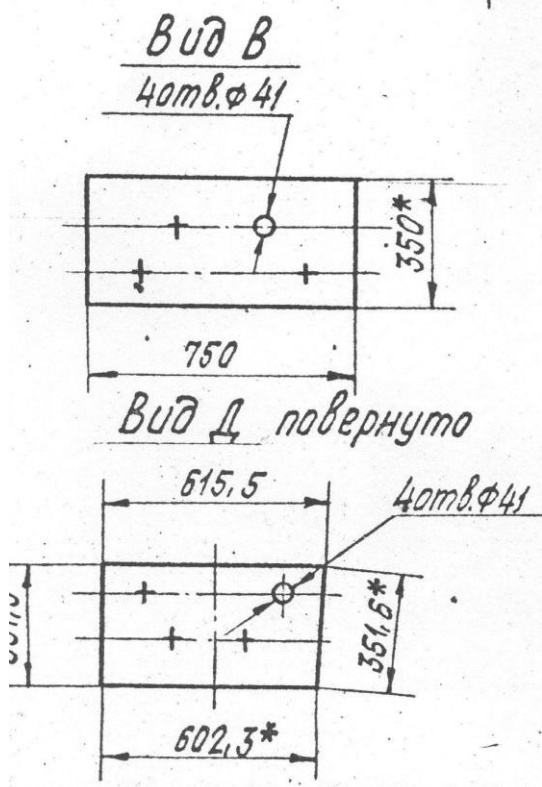
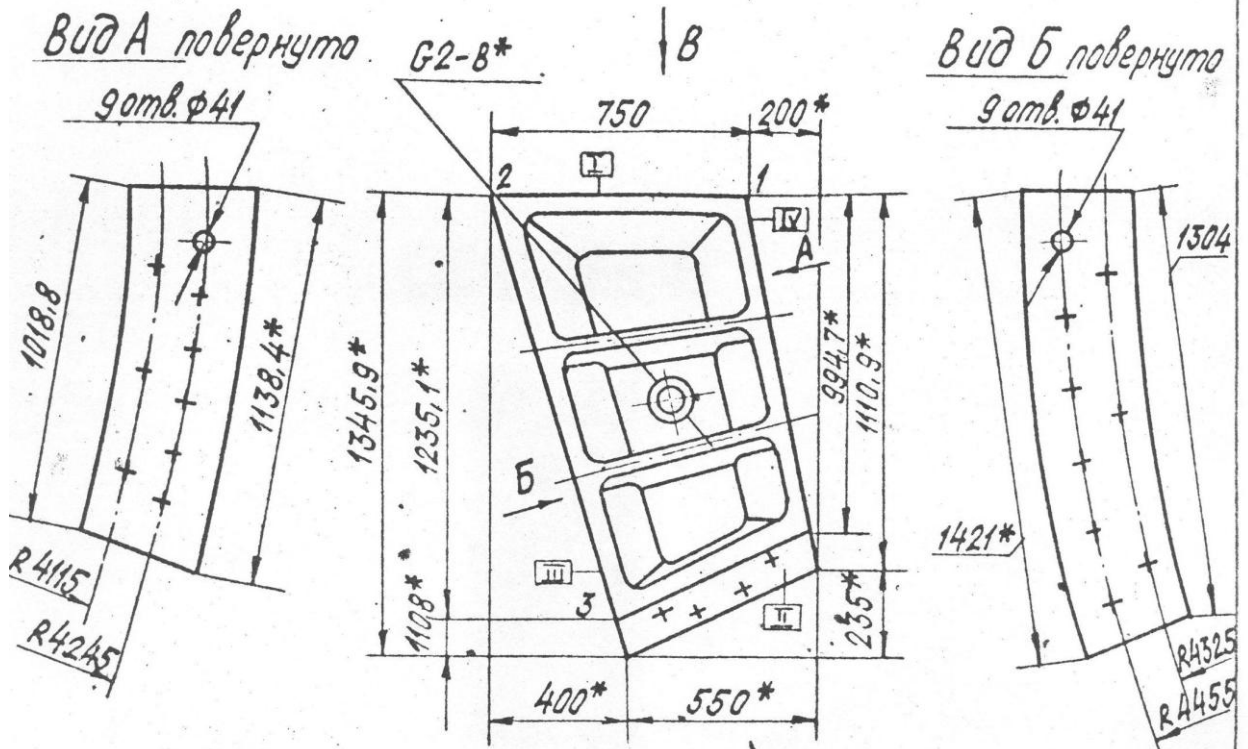

Двугранные углы
между плоскостями

Плоскость	Двугранные углы	
0	I	80°45'12"
	II	79°23'33"
	III	112°35'50"
	IV	88°22'17"
I	III	73°25'52"
	IV	100°12'22"
II	III	81°34'14"
	IV	104°25'40"

Плоскость 0 проходит через точки 1, 2, 3
*Размеры для справок.

Тюбинг АК-2 лев.

Приложение 21
Обязательное

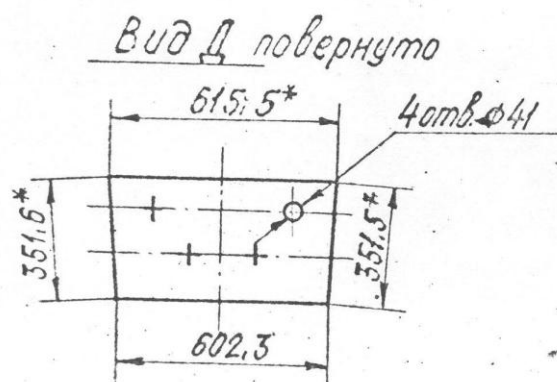
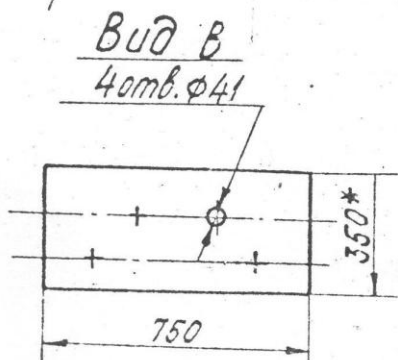
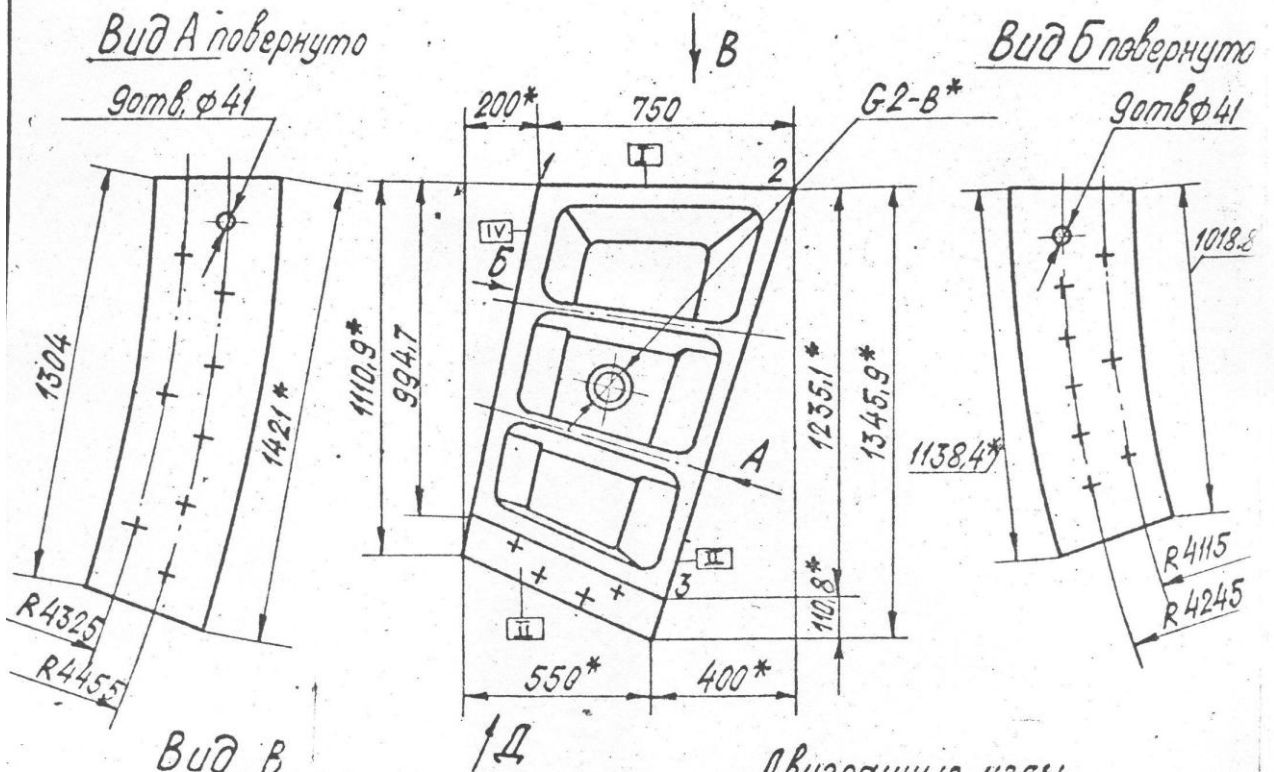

Двугранные углы
между плоскостями

Плоскости	Двугранные углы	
0	I	80°46'12"
	II	79°23'33"
	III	112°35'50"
	IV	83°22'17"
I	III	73°25'52"
	IV	100°12'22"
II	III	81°34'14"
	IV	104°25'10"

Плоскость 0 проходит через точки 1,2,3.
*Размеры для справок.

Тюбинг АК-2пр.

Приложение 22
Обязательное

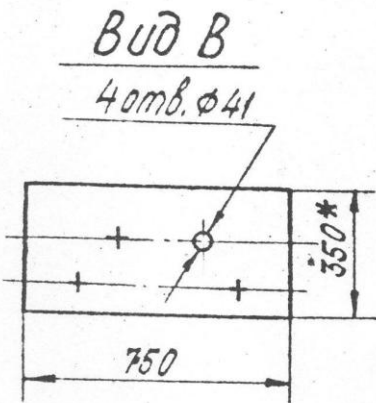
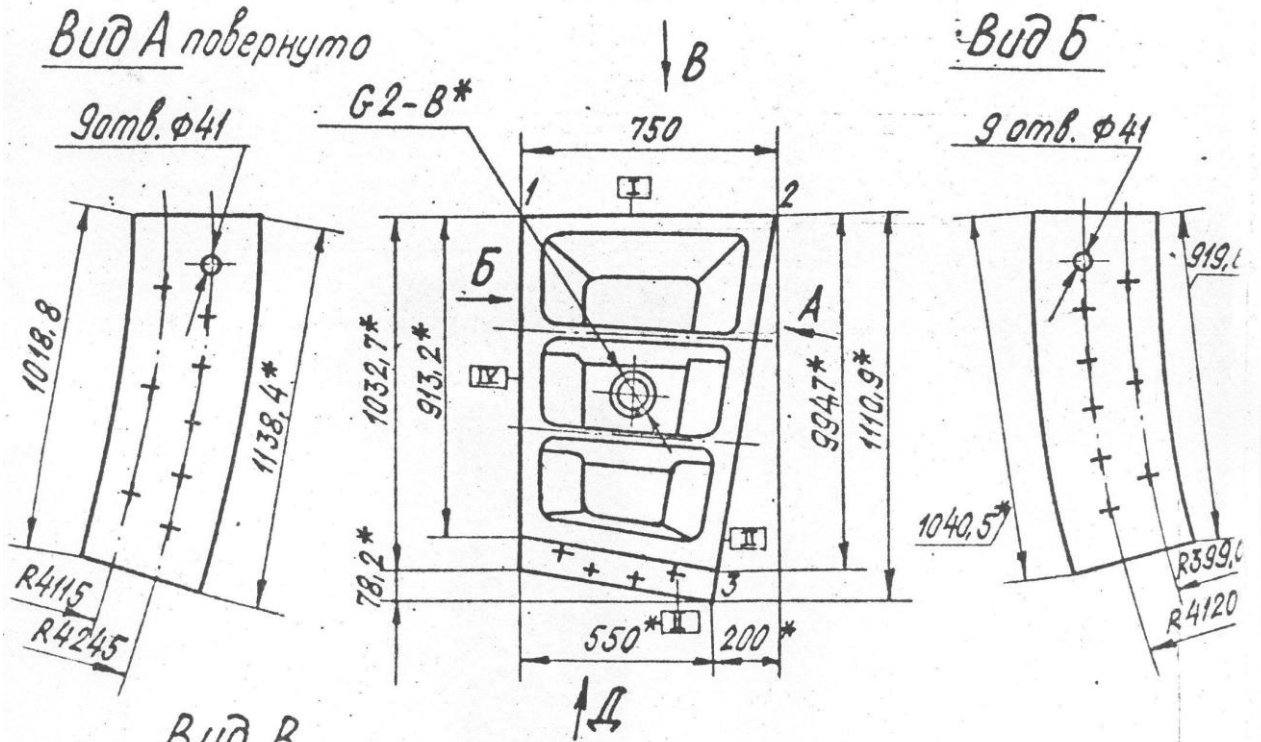

Вид Д повернуто

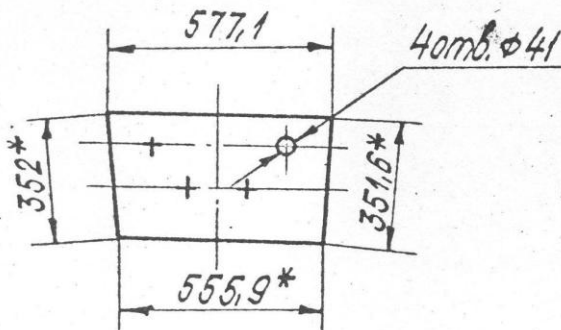

Двугранные углы
между плоскостями

Плоскость	Двугранные углы	
O	I	82°36'38"
	II	77°41'24"
	III	91°17'08"
	IV	89°59'59"
I	III	79°47'41"
	IV	90°00'01"
II	III	91°17'08"
	IV	98°19'31"

Плоскость O проходит через точки 1, 2, 3.

*Размеры для справок.

Тюбинг АК-3 пр.

Приложение 23
Обязательное

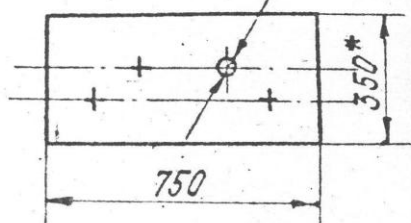
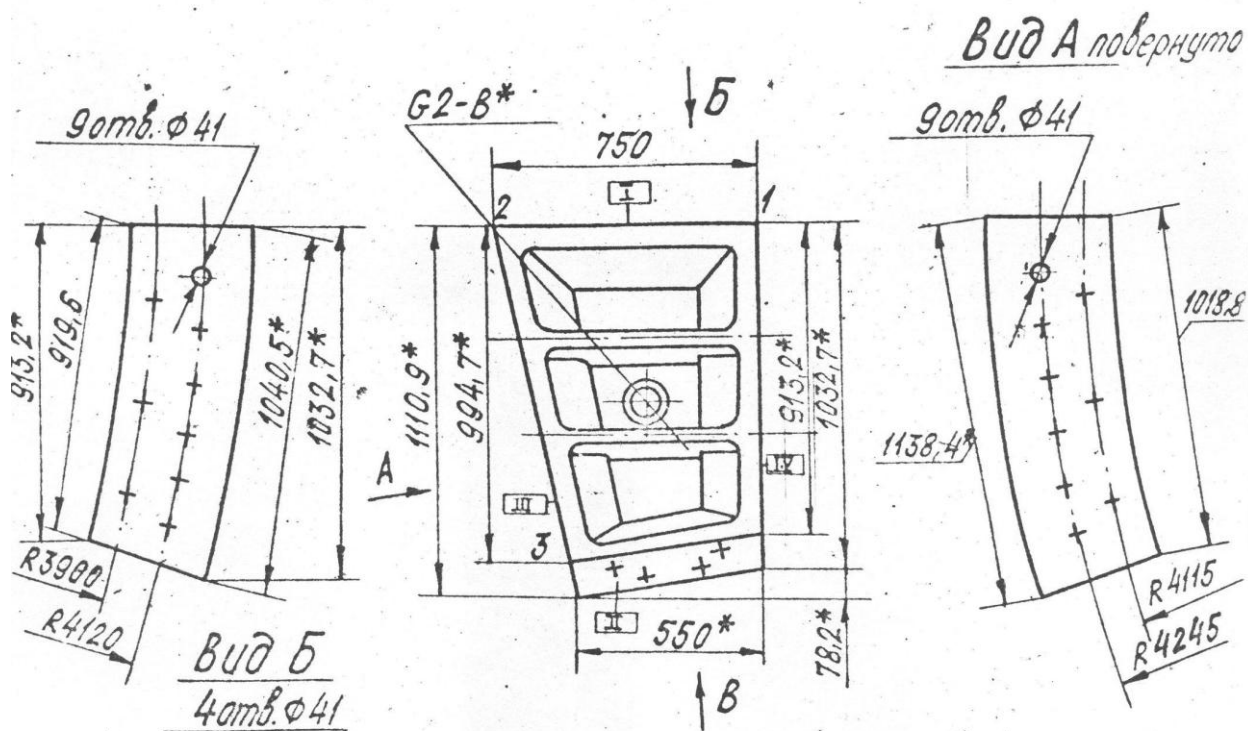

Вид В повернуто

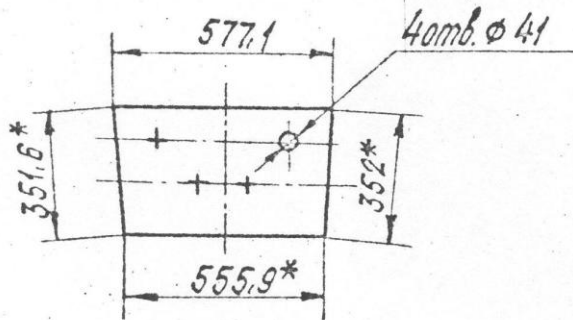

Двугранные углы
между плоскостями

Плоскости	Двугранные углы	
0	I	82° 36' 38"
	II	77° 41' 24"
	III	91° 17' 08"
	IV	89° 59' 59"
I	III	79° 47' 41"
	IV	90° 00' 01"
II	III	91° 17' 08"
	IV	98° 19' 31"

Плоскость 0 проходит через точки 1, 2, 3.

* Размеры для справок.

Тюбинг АК-3 лев.

Приложение 24 Обязательное

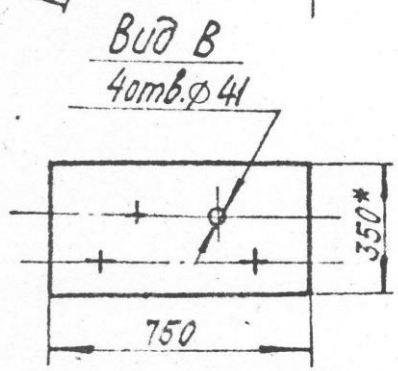
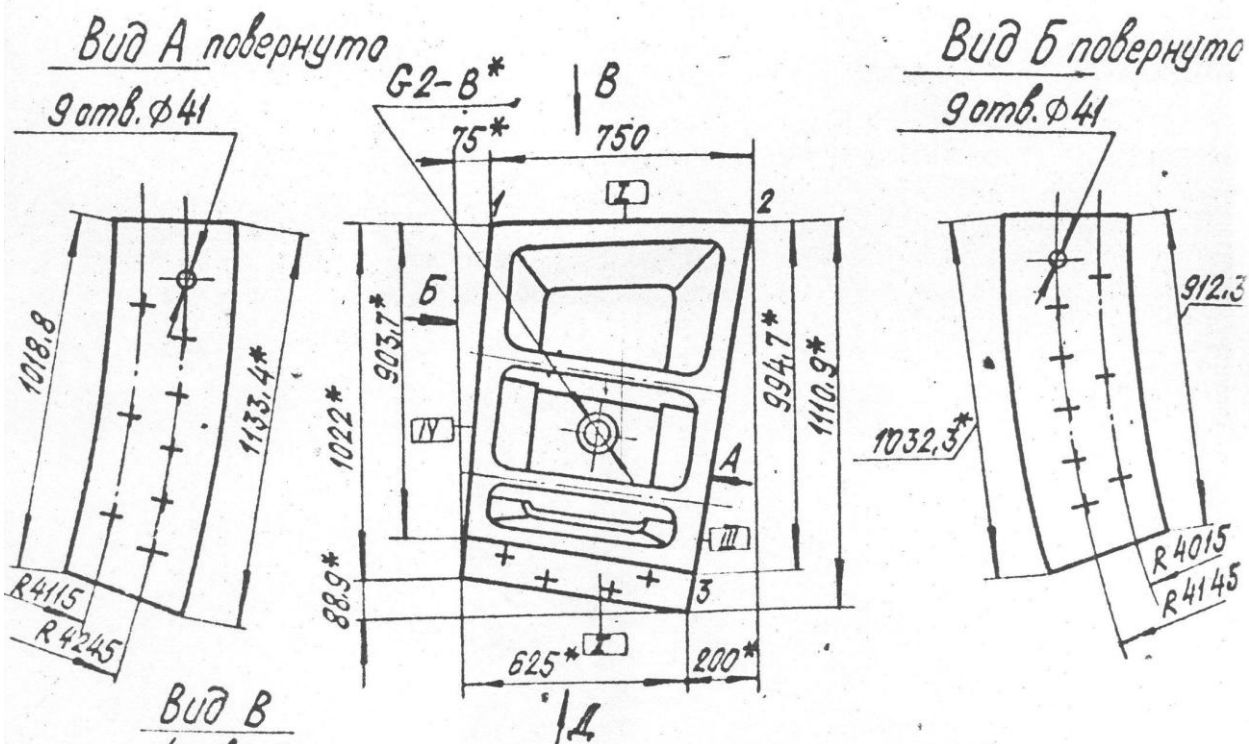

Вид В
4 отв. $\phi 41$

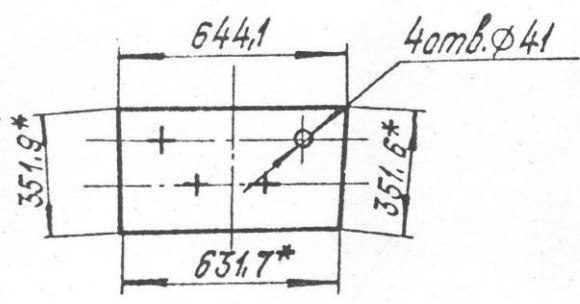

Вид Д повернуто

Двугранные углы
между плоскостями

Плоскость	Двугранные углы	
0	I	$82^{\circ}36'38''$
	II	$77^{\circ}41'23''$
	III	$91^{\circ}18'08''$
	IV	$83^{\circ}27'38''$
I	III	$79^{\circ}47'37''$
	IV	$94^{\circ}11'50''$
II	III	$91^{\circ}16'59''$
	IV	$94^{\circ}22'43''$

Плоскость 0 проходит через точки 1, 2, 3.

*Размеры для справок.
Тюбинг АКП-3 пр.

Приложение 25
Обязательное

Вид А повернуто
9 отв. $\Phi 41$

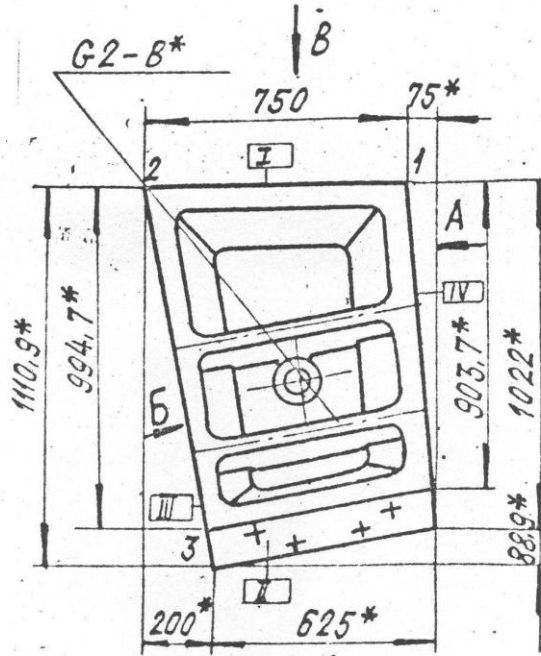
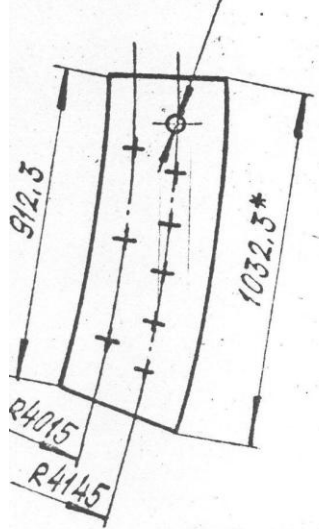

Вид Б повернуто
9 отв. $\Phi 41$

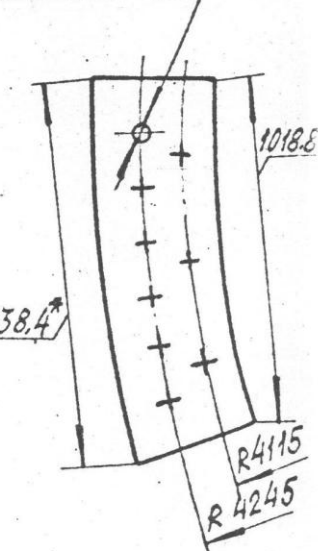

Вид В
4 отв. $\Phi 41$

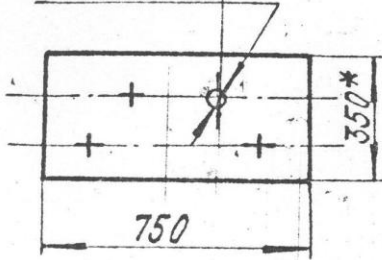

Вид Д повернуто

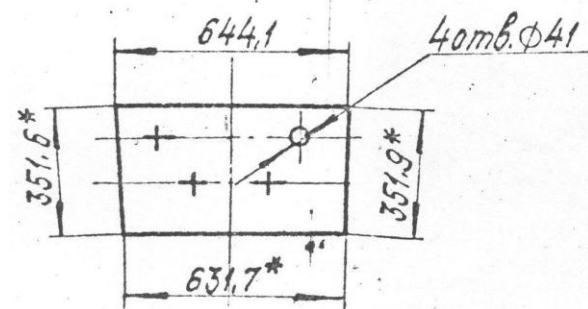

Двугранные углы
между плоскостями

Плоскость	Двугранные углы	
0	I	82°36'38"
	II	77°41'23"
	III	91°18'08"
	IV	89°27'38"
I	III	79°47'37"
	IV	94°11'50"
II	III	91°16'59"
	IV	94°22'43"

Плоскость 0 проходит через точки 1, 2, 3.

* Размеры для справок.

Тюбинг АКП-Злев.

Приложение 26
Обязательное

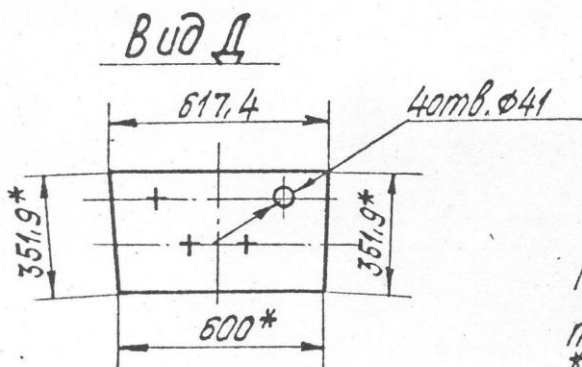
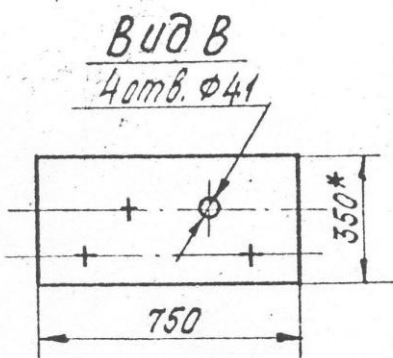
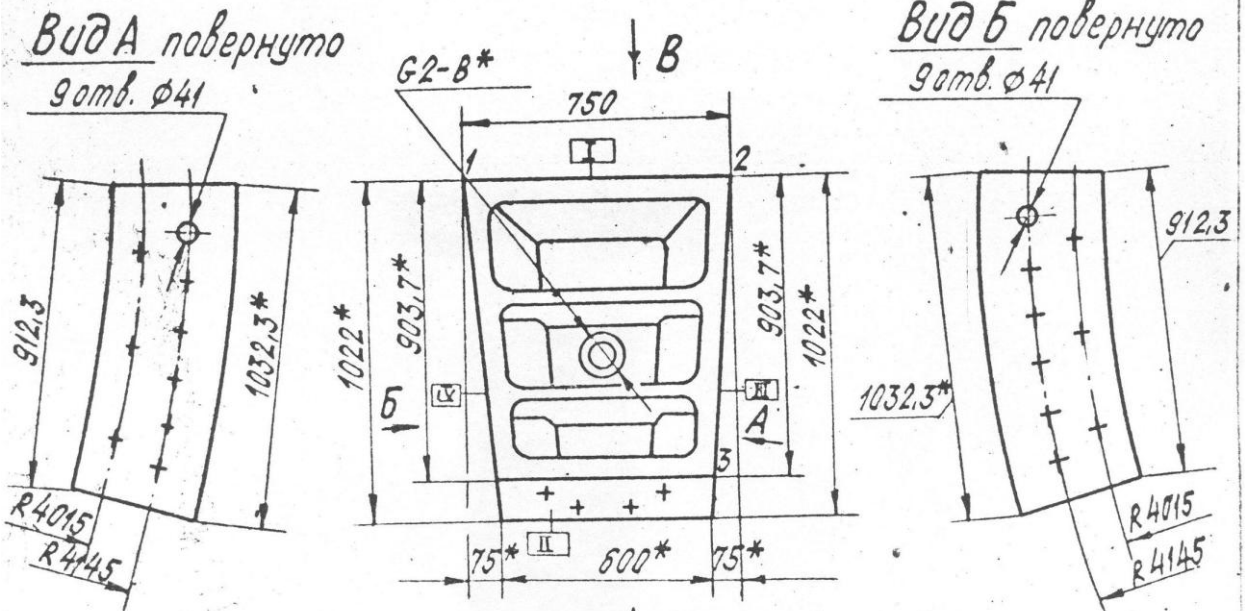

Двугранные углы
между плоскостями

Плоскости	Двугранные углы	
0	Г	83°18'35"
	II	77°02'41"
	III	90°29'18"
	IV	90°29'18"
I	III	85°48'11"
	IV	85°48'11"
II	III	93°57'09"
	IV	93°57'09"

Плоскость Q проходит через точки 1, 2, 3.

* Размеры для справок
Тюбинг АКП-4

Приложение 27
Обязательное

Вид А
повернуто
4 отв. $\phi 47$

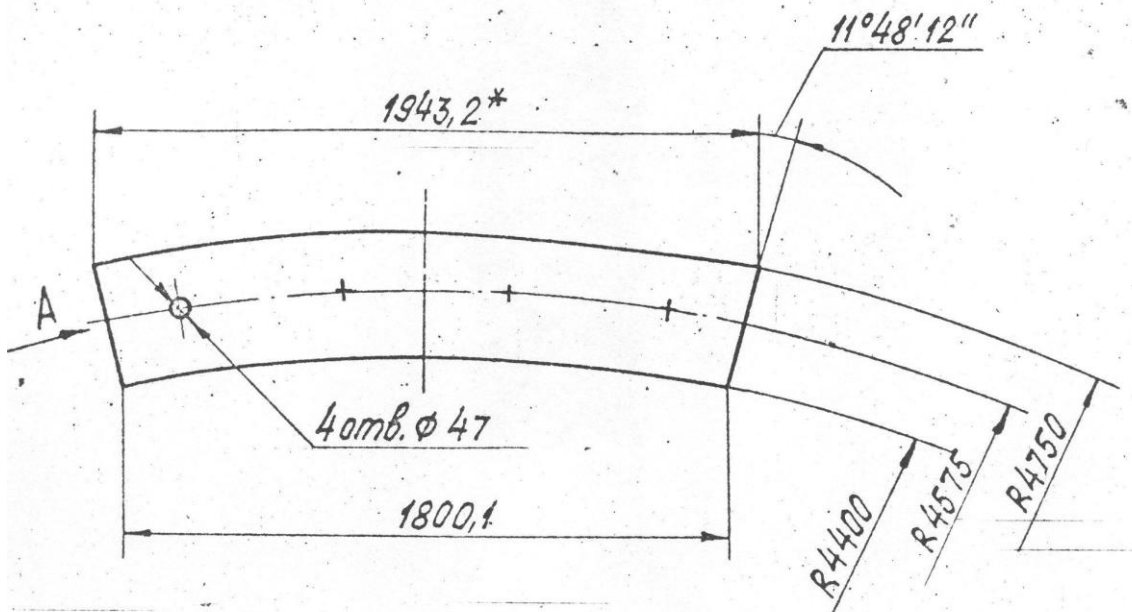
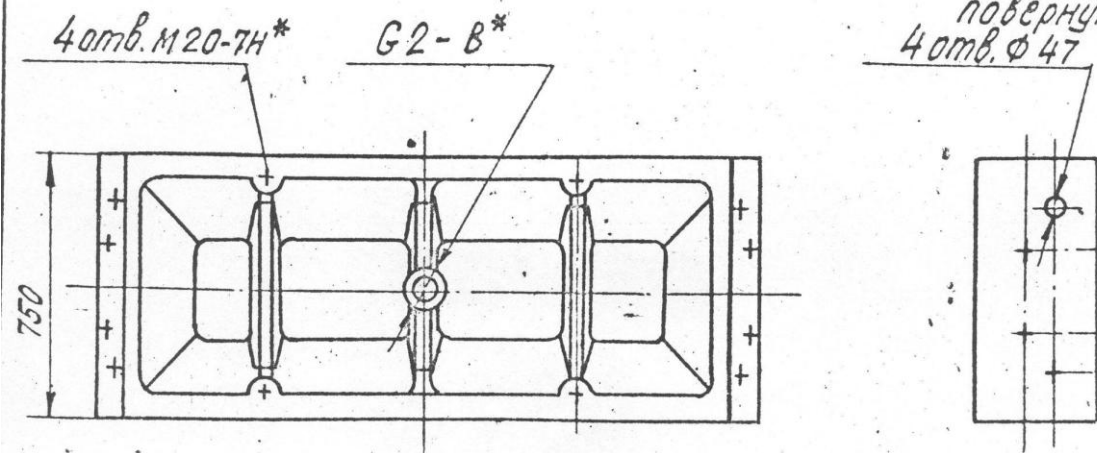

*Размеры для справок.

Тюбинг СН

Приложение 28
Обязательное

Вид А
повернуто
4 отв. $\phi 47$

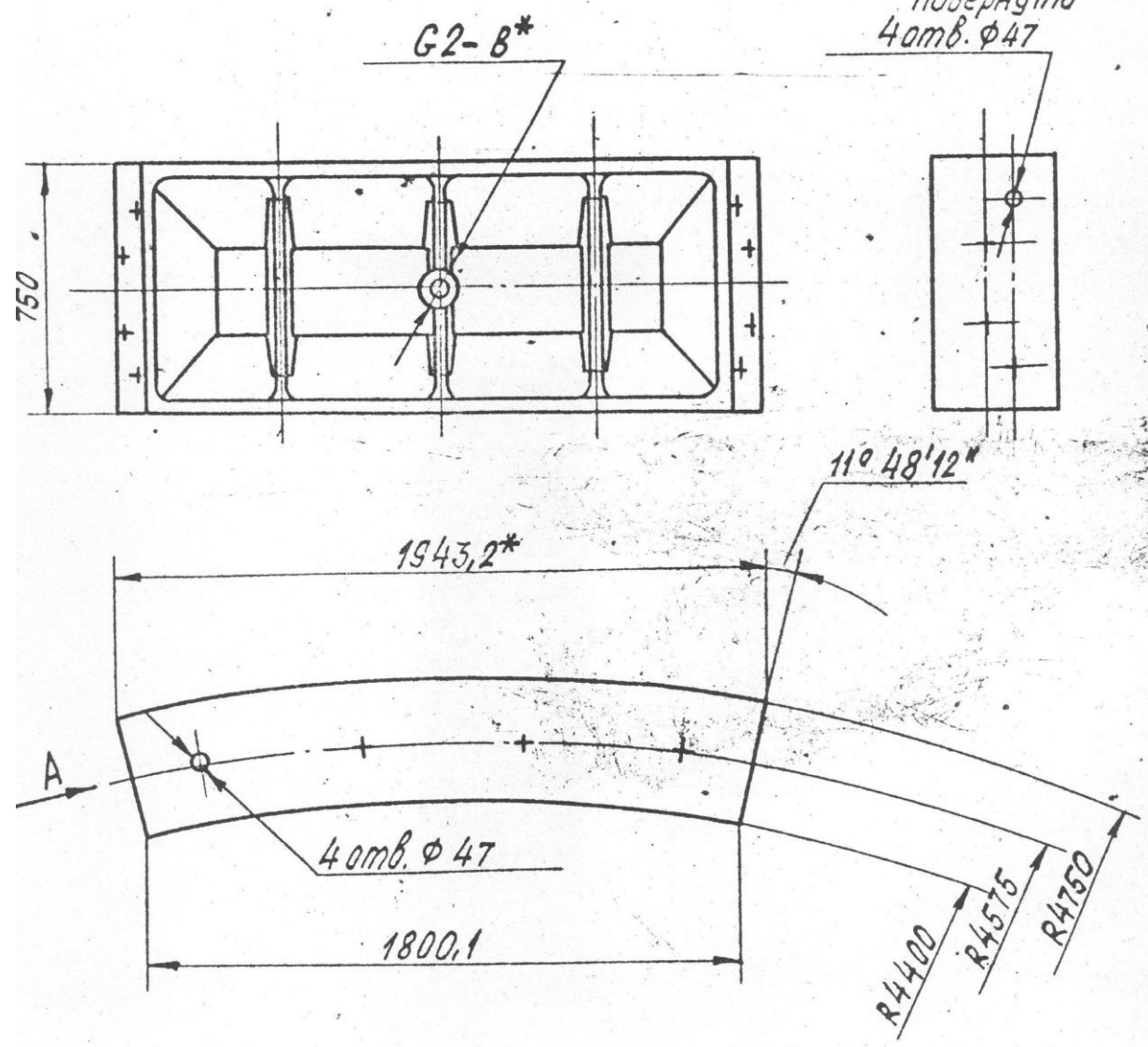

* Размеры для справок

Тюбинг СНО

Приложение 29
Обязательное

Вид А
повернуто
4отв. $\Phi 47$

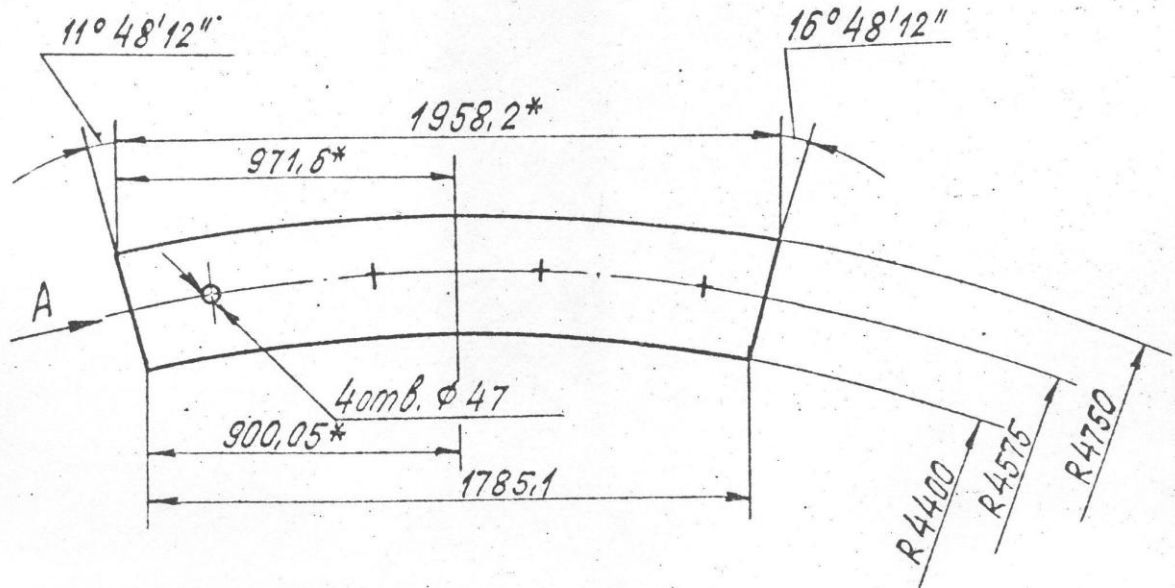
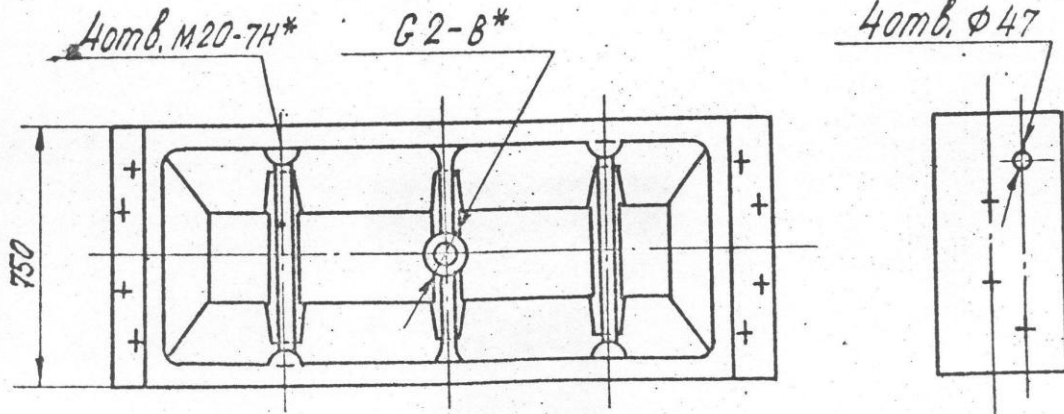

*Размеры для справок

Тюбинг СС

Приложение 30
Обязательное
Вид А повернуто

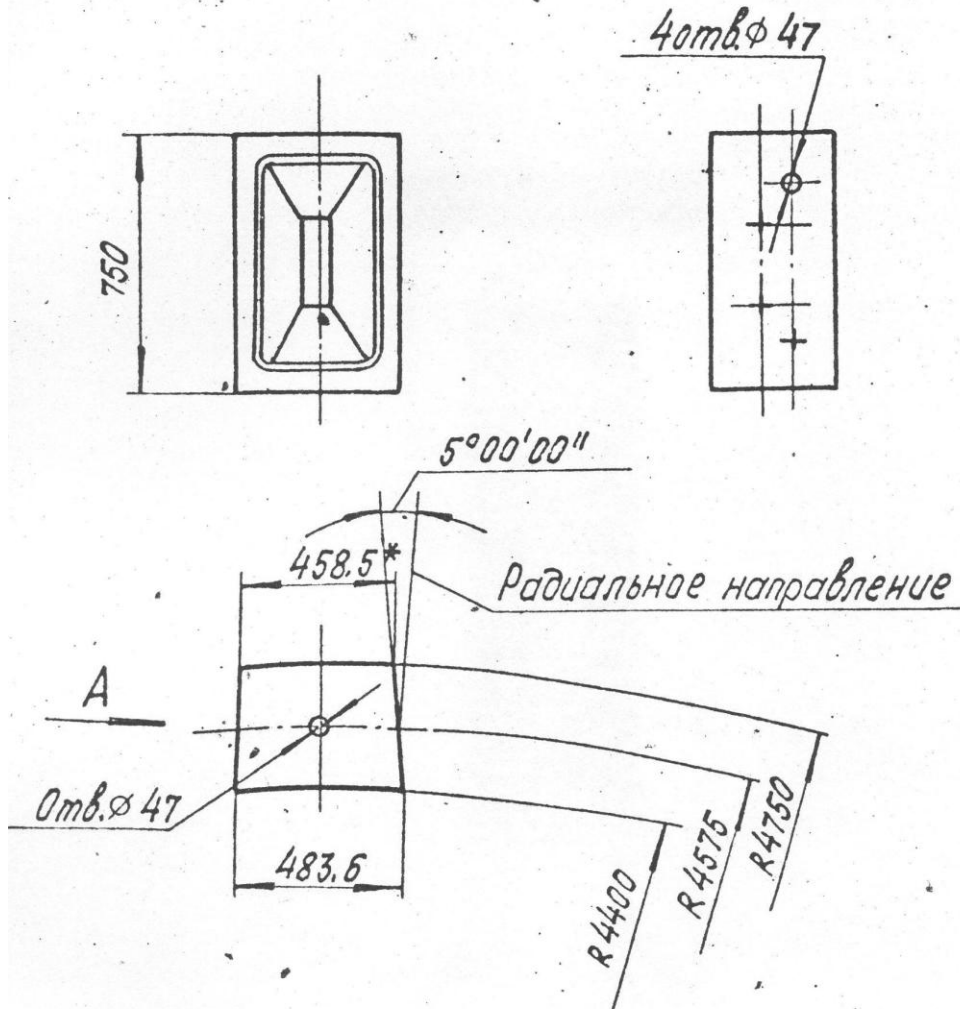

* Размеры для справок

Тюбинг СК

Приложение 31
Обязательное

Вид А повернуто

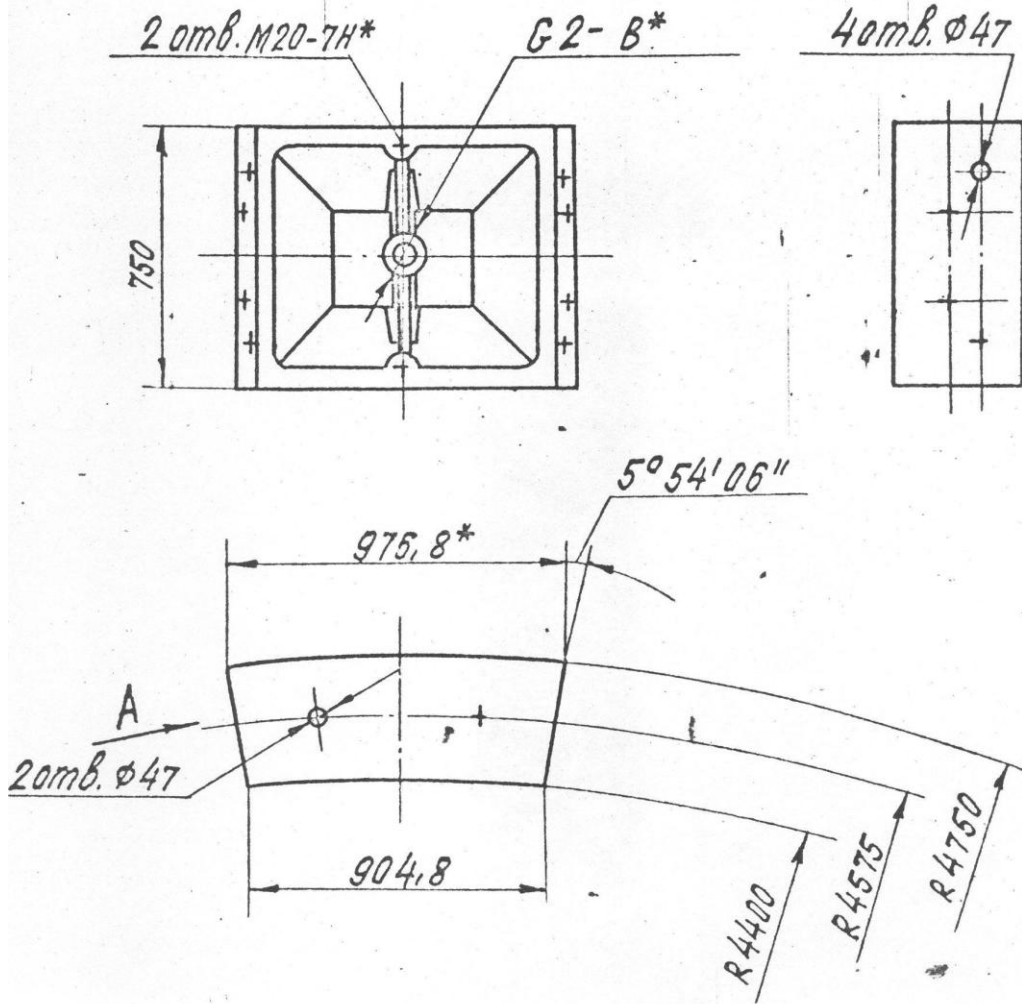

*Размеры для справок

Тюбинг СНП

Приложение 32
Обязательное

Вид А повернуто

4 отв. $\phi 47$

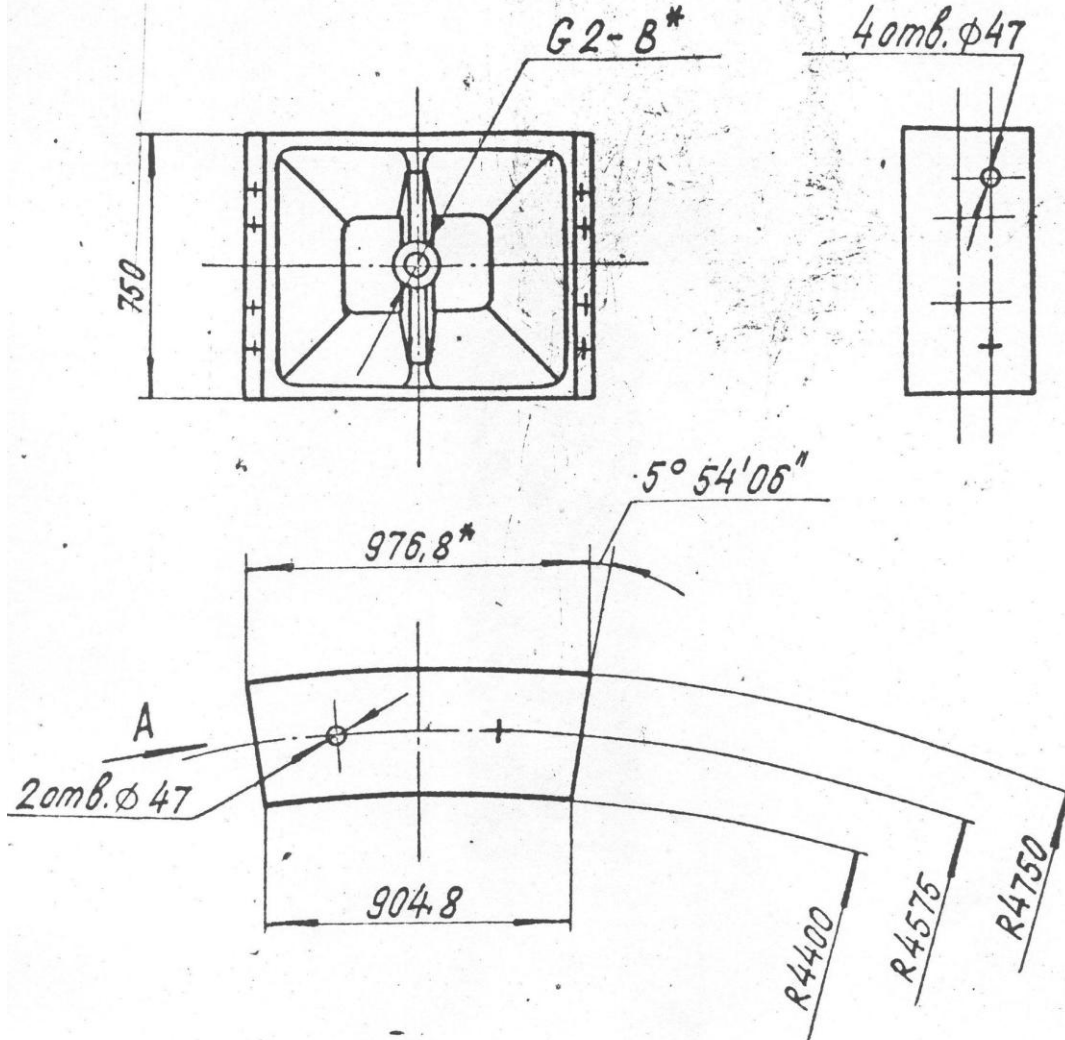

* Размеры для справок.

Тюбинг. СПО

Приложение 33
Обязательное

Вид А повернут.

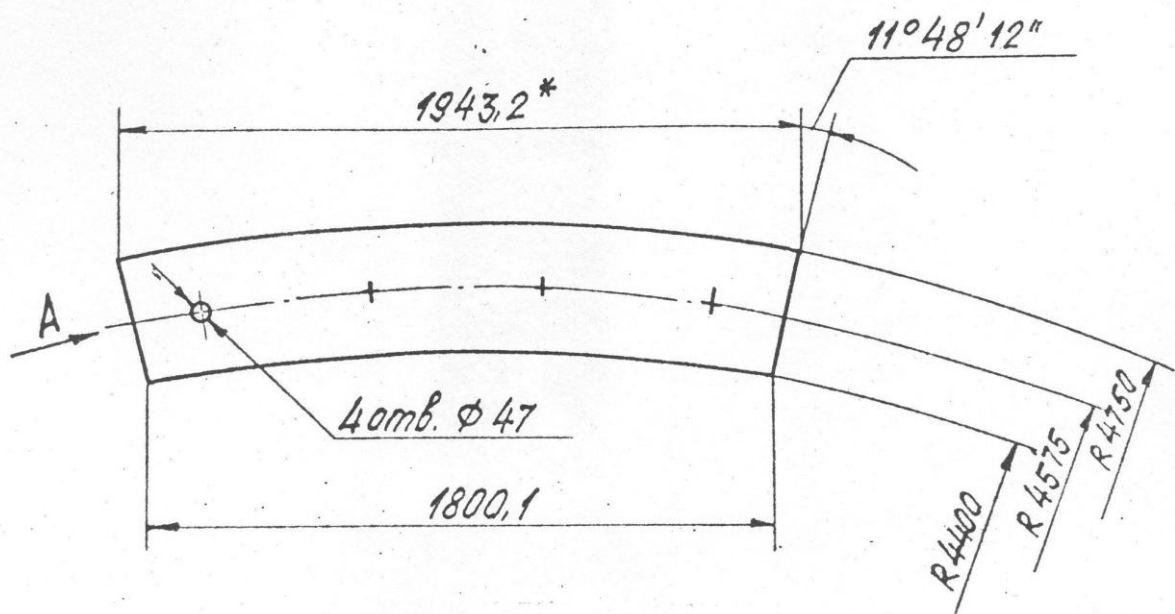
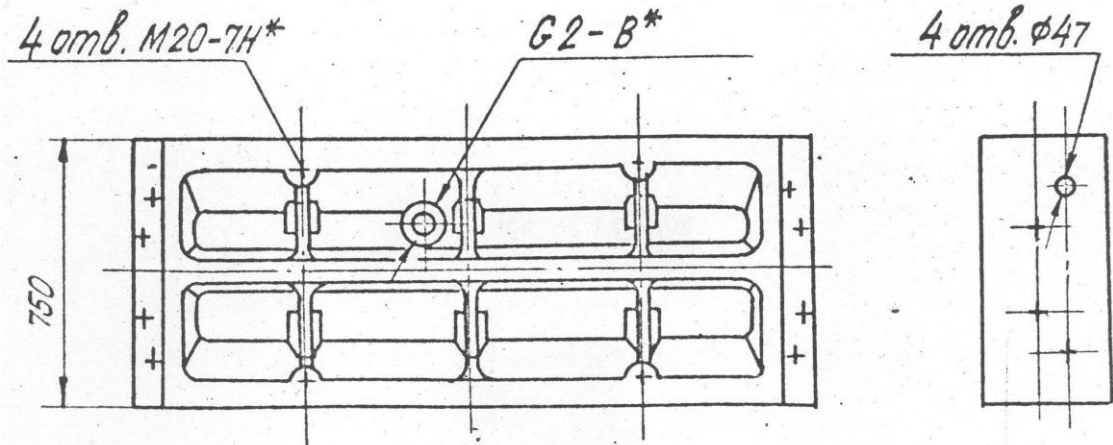

*Размеры для справок

Тюбинг МРП-1

Приложение 34
Обязательное

Вид А повернуто

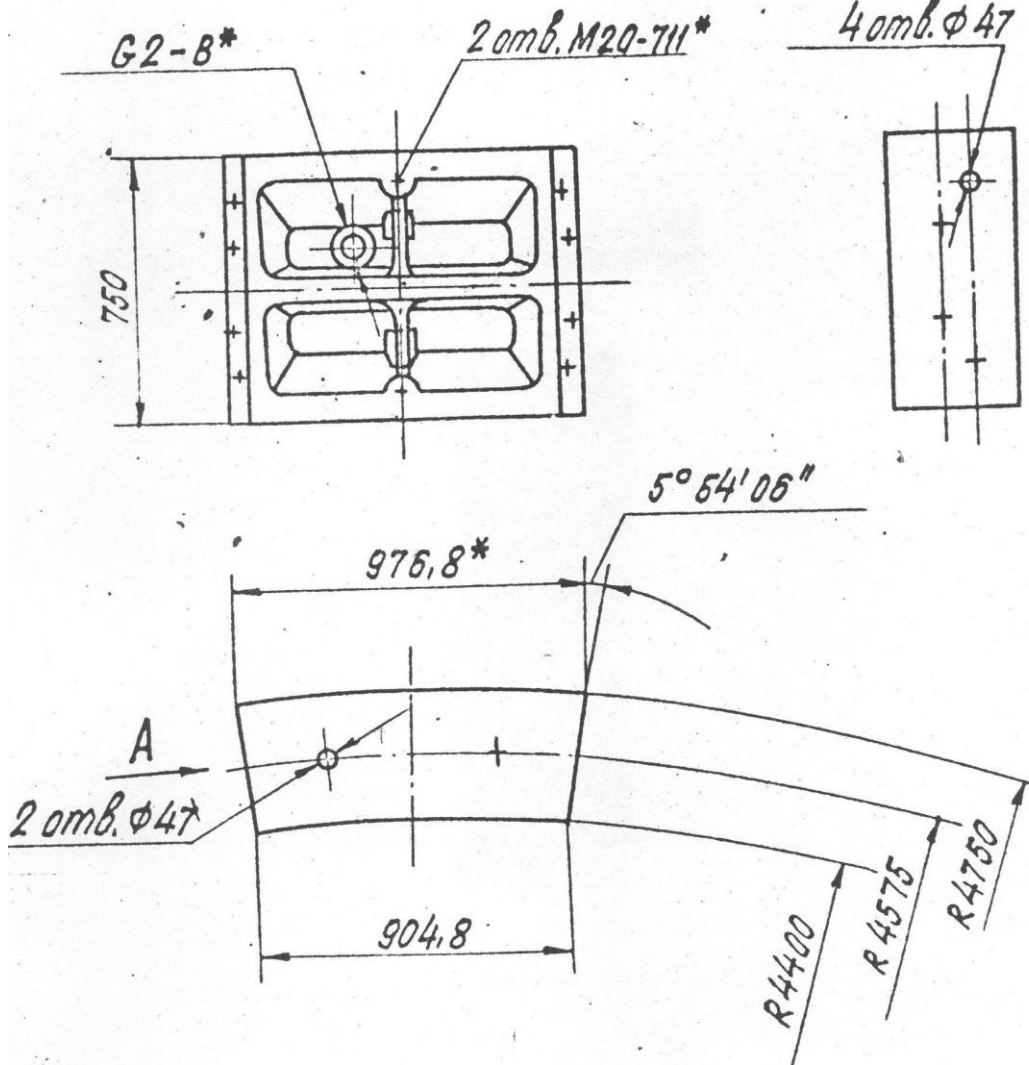

*Размеры для справок

Тюбинг МРП- $\frac{1}{2}$

Приложение 35
обязательное

Характеристика дефектов тубингов и варианты их исправления

Характеристика	Необработанные поверхности				Обработанные поверхности				
	ужи- мины	спай	отдель- ные ра- ковины	группа рако- вин	единич- ные ра- ковины в груп- пах	ужи- мины	отдель- ные ра- ковины	группа раковин	единич- ные ра- ковины в груп- пах
с исправлением замазкой									
1. Количество дефектов на одном элементе тубинга, шт., не более	2	-	10	2	8	2	6	2	8
2. Глубина дефекта от-носительно толщины спинки тубинга, %, не более	15	-	15	-	15	10	15	-	10
3. Ширина, мм не более	10	-	5	-	15	7	5	-	5
4. Длина, мм не более	30	-	5	-	5	30	5	-	5

Продолжение приложения 35

I	2	3	4	5	6	7	8	9	10
17. Ширина, мм, не более	10	-	5	-	5	10	5	-	5
18. Длина, мм, не более	65	-	5	-	5	65	5	-	5
19. Общая площадь, мм ² , не более	-	-	-	2500	-	-	-	1500	-
20. Расстояние между дефектами, мм, не менее	500	-	150	500	-	300	150	500	-
21. Расстояние дефектов от края, мм, не более	80	-	80	-	-	80	-	-	-

Продолжение приложение 35

I	2	3	4	5	6	7	8	9	10
II. Общая площадь, мм ² , не более	2500	-	-	3000	-	-	-	1500	-
12. Длина, мм, не более	65	150	7	-	77	65	7	-	7
13. Расстояние между дефектами, мм, не менее	500	-	150	400	-	300	300	400	-
14. Расстояние дефекта от края, мм, не менее	80	-	-	-	-	80	-	-	-
15. Количество дефектов на одном элементе тюбинга, шт., не более	2	-	8	2	8	2	6	2	5
16. Глубина дефекта от- носительно толщины спинки тюбинга, %, не более	10	-	10	-	10	10	10	-	10

Продолжение приложения 35

I	2	3	4	5	6	7	8	9	10
5. Общая площадь, мм ² , не более	-	-	-	2500	-	-	-	1500	-
6. Расстояние между дефектами, мм, не менее	500	-	150	500	-	300	150	500	-
7. Расстояние дефектов от края, мм, не менее	80	-	-	-	-	80	-	-	-
8. Количество дефектов на одном элементе тюбинга, шт., не более	3	2	10	2	8	2	6	2	8
9. Глубина дефекта относительно толщины спинки тюбинга, %, не более	20	20	20	-	20	15	20	-	15
10. Ширина, мм, не более	20	-	7	-	7	10	7	-	7

П Е Р Е Ч Е Н Ь
 средств измерений для контроля изделий

Наименование	Тип	Предел измерений	Цена деления	Обозначение НГД
I	2	3	4	5
Штангенглубиномер	ШГ-4000	0...400 мм	0,05 мм	ГОСТ 162-80
Штангенциркуль	ШЦ-I-125-01	0...125 мм	0,1 мм	ГОСТ 166-80
Рулетка	ЗИН2- -10АНГ/1	10 м	1 мм	ГОСТ 7502-80
Весы товарные кормовые	ВШГ-3	50...3000 кг	0,5 кг	ГОСТ 23711-79
Прибор для измерения средней хорды	специальный	-	-	По технологии предприятия - изготовителя
Скоба предельная для измерения ширины тюбингов	специальный	-	-	то же
Угломер для измерения углов между бортами фасонных тюбингов	специальный	-	-	"-
Угольник для измерения угла наклона бортов	специальный	-	-	"-
Пробка гладкая предельная для измерения болтовых отверстий	специальный	-	-	"-

Продолжение приложения 36

1	2	3	4	5
Пробка гладкая предельная для измерения отверстий под резьбу С 2-В	специальный	-	-	-"-
Пробка резьбовая предельная для измерения резьбы С 2-В	специальный	-	-	то же
Шаблон для разметки болтовых отверстий	специальный	-	-	то же
Шаблон для контроля болтовых отверстий	специальный	-	-	то же

Таблица I

Обозначение по ОКП	Обозначение по основному конструкторскому документу	Наименование	Масса
I	2	3	4
3142590501	Ч-55Д/12.00.001	ТЮБИНГ 5, I-22-Н	611
3142590502	Ч-55Д/12.00.002	ТЮБИНГ 5, I-22-С	615
3142590503	Ч-55Д/12.00.003	ТЮБИНГ 5, I-22-К	185
3142590401	Ч-60Д/03.00.001	ТЮБИНГ 5, 6-22-Н	612
3142590402	Ч-60Д/03.00.002	ТЮБИНГ 5, 6-22-С	615
3142590403	Ч-60Д/03.00.003	ТЮБИНГ 5, 6-22-К	189
3142590331	Ч-75М/01.00.001	ТЮБИНГ 75Н	958
3142590332	Ч-75М/01.00.002	ТЮБИНГ 75С	741
3142590333	Ч-75М/01.00.003	ТЮБИНГ 75К	304
3142590334	Ч-75М/02.00.001	ТЮБИНГ 75В	808
3142590336	Ч-85М/01.00.001	ТЮБИНГ 85-Н10	769
3142590337	Ч-85М/01.00.002	ТЮБИНГ 85-НВ0	1008
3142590338	Ч-85М/01.00.003	ТЮБИНГ 85-СВ0	1008

Продолжение табл. I

I	2	3	4
3I42590339	Ч-85М/01.00.004	ТЮБИНГ 85-КВ0	292
3I42590361	Ч-85М/01.00.005	ТЮБИНГ 85-НВ	1305
3I42590363	Ч-85М/01.00.006	ТЮБИНГ 85-ЛВ	731
3I42590362	Ч-85М/01.00.007	ТЮБИНГ 85-НВК	922
3I42590352	Ч-85М/02.00.001	ТЮБИНГ АК-1пр	1484
3I42590351	Ч-85М/02.00.002	ТЮБИНГ АК-1лев	1484
3I42590354	Ч-85М/02.00.003	ТЮБИНГ АК-2пр	818
3I42590353	Ч-85М/02.00.004	ТЮБИНГ АК-2лев	818
3I42590356	Ч-85М/02.00.005	ТЮБИНГ АК-3пр	709
3I42590355	Ч-85М/02.00.006	ТЮБИНГ АК-3лев	709
3I42590358	Ч-85/03.00.001	ТЮБИНГ АКП-3пр	724
3I42590357	Ч-85М/03.00.002	ТЮБИНГ АКП-3лев	724
3I42590359	Ч-85М/03.00.003	ТЮБИНГ АКП-4	688
3I42590342	Ч-95М/00.00.001	ТЮБИНГ СН	1244
3I42590341	Ч-95М/00.00.002	ТЮБИНГ СНО	938
3I42590345	Ч-95М/00.00.003	ТЮБИНГ СС	1244
3I42590344	Ч-95М/00.00.004	ТЮБИНГ СС	428

Продолжение табл. I

I	2	3	4
3142590345	ч-95М/00.00.005	ТЮБИНГ СМП	720
3142590346	ч-95М/00.00.006	ТЮБИНГ СПО	550
3142590364	ч-95М/01.00.003	ТЮБИНГ МРП-I	1634
3142590365	ч-95М/01.00.004	ТЮБИНГ МРП-I/2	911
3142590504	ч-55Д/10.00.001	ТЮБИНГ 5, I-20Н	587
3142590505	ч-55Д/10.00.002	ТЮБИНГ 5, I-20С	590
3142590506	ч-55Д/10.00.003	ТЮБИНГ 5, I-20К	180
3142590507	ч-55Д/10.00.004	ТЮБИНГ 5, I-16НО	490

Таблица 2

Основные параметры и размеры тубинговых колец

№ пп	Наименование кольца	Диаметр наружн. мм	Диаметр внутренний, мм	Ширина, мм	Кол-во тубингов	Нормальные, шт	Нормальные легчен-ные, шт	Сменные, шт	Ключи, вые, шт	Масса
1	5,5/5,1	5500	5100	1000	11	8	-	2	1	6303
2	5,5/5,1	5500	5100	1000	11	2	6	2	1	5474
3	6,0/5,6	6000	5600	1000	12	9	-	2	1	6927
4	7,5/7,0	7500	7000	1000	14	12	-	1	1	12541
5	8,5/7,8	8500	7800	750	16	13	-	2	1	13261
6	9,5/8,8	9500	8800	750	16	13	-	2	1	16334

Таблица 3

Основные параметры и размеры перемычек

№ пп	Наименование перемычек	Длина, мм	Высота, мм	Количество тубингов, шт	Масса
1	Перемычка для проема 3,0 м	4500	1626,4	6	6122
2	Перемычка для проема 3,75 м	5250	1626,4	7	6682

ПЕРЕЧЕНЬ
документов, на которые имеются ссылки
в данных технических условиях

Обозначение документа	Наименование документа	Номер пункта технических условий
1	2	3
ГОСТ 2.304-81 (СТ СЭВ 851-78 - - СТ СЭВ 855-78)	ЕСД. Шрифты чертежные	1.5.2., 1.5.4.
ГОСТ 2.314-68 (СТ СЭВ 648-77)	ЕСД. Указания на чертежах о маркировании и клеймении изделий	1.5.5.
ГОСТ 9.014-78 (СТ СЭВ 992-78)	ЕСД. Временная противокоррозионная защита изделий. Общие требования	1.6.1., 5.7.
ГОСТ 12.3.002-75	ССБТ. Работы литейные. Требования безопасности	2.2.
ГОСТ 162-90 (СТ СЭВ 704-77, СТ СЭВ 708-77, СТ СЭВ 1309-78)	Штангенглубиномеры. Технические условия	Приложение 36
ГОСТ 166-89	Штангенциркуля. Технические условия	Приложение 36
ГОСТ 1412-85 (СТ СЭВ 4560-84)	Чугун с пластинчатым графитом для отливок. Марки	1.3.1., 1.3.2., 1.3.3., 4.3.

1	2	3
ГОСТ 2789-73 (СТ СЭВ 638-77)	Шероховатость поверхности. Параметры и характеристики	1,3.9.
ГОСТ 7502-89	Рулетки измерительные металлические. Технические условия	Приложение 36
ГОСТ 9378-75	Образцы шероховатости поверхности (сравнения). Технические требования	4.4.
ГОСТ 9466-75	Электроды покрытие метал- лические для ручной дуго- вой сварки сталей и на- плавки. Классификация, размеры и общие техниче- ские требования	1.3.6.
ГОСТ 14192-77	Маркировка грузов	1.5.6.
ГОСТ 15150-69	Машины, приборы и другие технические изделия. Ис- полнения для различных климатических районов	Вводная часть
ГОСТ 23711-79 ^x	Весы для статического взвешивания. Общие технические требования	Приложение 36
ГОСТ 26645-85	Допуски размеров, массы и припуски на механическую обработку	1.8.10.

Продолжение

	2	3
СНиП П-40-80	Нормы проектирования. Метрополитены	
СНиП Ш-4-80	Техника безопасности в строительстве	2.2.
СТ СЭВ 144-75	Единая система допусков и посадок СЭВ	I.3.II.
РД50-650-87	Методические указания. Надежность в технике. Остав и общие правила задания требований к надежности	I.3.I3.

На бланке участника процедуры

(по возможности)

Дата, исх. номер

**Заказчику (в комиссию ОАО
«Мосинжпроект» по адресу:
_____)**

ПРЕДЛОЖЕНИЕ

(название запроса предложений)

Лот № _____, наименование лота _____
(в случае, если запрос предложений проводится по нескольким лотам)

1. Изучив документацию на участие в *(название запроса предложений)*, а также применимые к данному запросу предложения законодательство Российской Федерации и Положение о закупках товаров, работ, услуг для нужд ОАО «Мосинжпроект», утвержденного Протоколом заседания Совета директоров ОАО «Мосинжпроект» №2/2012 от 23.03.2012

(наименование участника процедуры с указанием организационно-правовой формы, место нахождения, почтовый адрес)

В

лице,

(наименование должности, Ф.И.О. руководителя, уполномоченного лица)

сообщает о согласии участвовать в запросе предложений на условиях, установленных в документации, и направляет настоящее предложение.

2. Мы согласны поставить товары, выполнить работы, оказать услуги в соответствии с требованиями документации и на условиях, которые мы представили в настоящем предложении.

3. Мы ознакомлены с материалами, содержащимися в документации, и ее технической частью, влияющими на стоимость товаров, работ, услуг, и не имеем к ней претензий.

4. Мы согласны с тем, что в случае, если нами не были учтены какие-либо расценки на поставку товара, выполнение работ, оказание услуг в соответствии с предметом запроса предложений, данные товары, работы, услуги будут в любом случае выполнены (поставлены) в полном соответствии с требованиями документации, включая требования, содержащиеся в технической части документации, в пределах предлагаемой нами стоимости договора.

5. Если наши предложения, изложенные выше, будут приняты, мы берем на себя обязательство по поставке товара, выполнению работ, оказании услуг в соответствии с требованиями документации, включая требования, содержащиеся в технической части документации и согласно нашим предложениям, которые мы просим включить в договор.

6. Настоящим предложением сообщаем, что в отношении

(наименование участника процедуры)

не проводится процедура ликвидации, банкротства, деятельность не приостановлена, а также, что размер задолженности по начисленным налогам, сборам и иным обязательным платежам в бюджеты любого уровня или государственные внебюджетные фонды за прошедший календарный год не превышает 25 % (значение указать цифрами и прописью) балансовой стоимости активов участника процедуры по данным бухгалтерской отчетности за последний завершенный отчетный период.

7. Настоящим гарантируем достоверность представленной нами в предложении информации и подтверждаем право Заказчика, комиссии запрашивать у нас, в уполномоченных органах власти и у упомянутых в нашей предложении юридических и физических лиц информацию, уточняющую представленные нами в ней сведения.

7.1. В случае признания нас победителями запроса предложений или принятия решения о заключении с нами договора в установленных Положением о закупке товаров, работ, услуг ОАО «Мосинжпроект» случаях, мы подтверждаем право Заказчика, не противоречащее требованию формирования равных для всех участников процедуры условий, запрашивать информацию в банке или иной кредитной организации о подлинности банковской гарантии, представленной в качестве обеспечения исполнения договора.

8. В случае, если наши предложения будут признаны лучшими, мы берем на себя обязательства подписать договор с ОАО «Мосинжпроект» на поставку товара, выполнение работ, оказание услуг в соответствии с требованиями документации и условиями нашего предложения в течение десяти дней со дня размещения на официальном сайте ОАО «Мосинжпроект» протокола оценки и сопоставления предложений.

9. В случае, если наши предложения будут лучшими после предложений победителя запроса предложений, а победитель запроса предложений будет признан уклонившимся от заключения договора, мы обязуемся подписать данный договор в соответствии с требованиями документации и условиями нашего предложения.

10. В случае, если наше предложение окажется единственным поданным предложением на участие в запросе предложений или если мы будем признаны единственным участником запроса предложений, мы берем на себя обязательства подписать договор с Заказчиком на поставку товара, выполнение работ, оказание услуг в соответствии с требованиями документации и условиями нашего предложения, в течение двадцати дней со дня размещения на официальном сайте ОАО «Мосинжпроект» протокола рассмотрения предложений.

11. Мы согласны с тем, что в случае признания нас победителями запроса предложений или принятия решения о заключении с нами договора в установленных случаях и нашего уклонения от заключения договора на поставку товара, выполнение работ, оказание услуг, являющихся предметом запроса предложений, внесенная нами сумма обеспечения предложения, в случае установления требования об обеспечении предложения в документации, нам не возвращается и *остается у Заказчика*. А также подтверждаем, что мы извещены о включении сведений о _____ (наименование участника процедуры) в Реестр недобросовестных поставщиков в случае уклонения нами от заключения договора.

12. Корреспонденцию в наш адрес просим направлять по адресу:

13. К настоящему предложению прилагаются документы, являющиеся неотъемлемой частью нашего предложения, согласно описи - на _____ стр.

Участник /уполномоченный представитель

_____ (подпись) (Фамилия И.О.)
М.П.

(должность, Ф.И.О., основание и реквизиты документа, подтверждающие полномочия соответствующего лица на подпись предложения)

ДОГОВОР ПОСТАВКИ № _____

г. Москва

« _____ » _____ 20__ г.

Открытое акционерное общество Институт по изысканиям и проектированию инженерных сооружений «Мосинжпроект» (ОАО «Мосинжпроект»), Россия, г. Москва, именуемое в дальнейшем «Покупатель», в лице _____, действующего на основании _____, с одной стороны и _____, именуемое в дальнейшем «Поставщик», в лице _____, действующего на основании _____, с соблюдением требований Гражданского Кодекса Российской Федерации, Федерального закона «О закупках товаров, работ, услуг отдельными видами юридических лиц» №223-ФЗ от 18.07.2011г. и иного действующего законодательства Российской Федерации и города Москвы, на основании результатов размещения закупок _____ (указать способ закупки), протокол № _____ от _____ 2012г., (Извещение о проведении закупки № _____ от _____), заключили настоящий Договор о нижеследующем.

1. Основные понятия и определения

За исключением случаев, где в тексте определено иначе, термины в Договоре, имеют следующие значения:

1.1. **Акт приёма-передачи материалов** – документ, подписываемый Поставщиком и Покупателем (Грузополучателем) по унифицированной форме ТОРГ-12, утвержденной Постановлением Госкомстата РФ от 25.12.1998 № 132, подтверждающий факт поставки Материалов по количеству мест, а также являющийся основанием для перехода права собственности на Материалы от Поставщика к Покупателю.

1.2. **Гарантийный срок** - период времени, в течение которого Поставщик обеспечивает собственными и/или привлечёнными силами и за свой счёт устранение ненадлежащего качества поставленных Материалов.

1.3. **Грузополучатель** – Покупатель и/или надлежащим образом уполномоченная Покупателем организация, осуществляющая по доверенности Покупателя приемку грузовых мест поставляемых по Договору Материалов в согласованном Сторонами месте поставки.

1.4. **Покупатель** - Открытое акционерное общество Институт по изысканиям и проектированию инженерных сооружений «Мосинжпроект» (ОАО «Мосинжпроект»), включая его законных правопреемников и иных лиц, действующих от его имени на соответствующих основаниях за исключением Грузополучателя.

1.5. **Документация** - все письменные данные, учебные материалы, диаграммы, чертежи, спецификации, пользовательские инструкции, программное обеспечение и (или) документы в текстовом или машиночитаемом формате, светокопии, перечни материалов и прочие имеющиеся в письменной форме сведения, которые необходимы и достаточны для проектирования, изготовления и непосредственного использования на каждой стадии жизненного цикла Материалов, в том числе Техническая и товаросопроводительная документация.

1.6. **Качество** - степень соответствия изделий и материалов установленным требованиям Технического задания и Документации, проектной, конструкторской и/или нормативной документации.

1.7. **Несоответствие** - документально подтвержденное отступление от Технического задания и Документации, требований проектной, конструкторской и нормативной документации.

1.8. **Субпоставщики** - организации, непосредственно оказывающая и/или предоставляющая Поставщику работы и услуги, продукцию, изделия, материалы.

1.9. **Техническая документация** - совокупность документов, необходимая и достаточная для проектирования, изготовления и непосредственного использования на каждой стадии жизненного цикла Материалов.

1.10. **Инвестор-Застройщик** - ГУП «Московский метрополитен», включая его законных правопреемников и иных лиц, действующих от его имени на соответствующих законных основаниях.

1.11. Приведенные выше термины и определения могут употребляться как в единственном, так и во множественном числе и их перечень может быть расширен в процессе исполнения Договора.

2. Предмет Договора

2.1. Поставщик обязуется в соответствии со статьей 506 Гражданского кодекса Российской Федерации по заявкам Покупателя передать ему на условиях Договора закупленные

и/или произведенные Поставщиком материалы, в соответствии со спецификацией, приведенной в Приложении №1 к Договору (далее – Материалы) и Техническим заданием на условиях, в порядке и в сроки, предусмотренные Договором.

3. Цена

3.1. Предельная цена Договора составляет _____ (прописью _____) рублей без учета НДС, кроме того НДС (18 %) в размере _____ (прописью _____) рублей, всего _____ (прописью _____) рублей. Цена Договора включает в себя все расходы Поставщика, связанные с исполнением всех его обязательств по Договору, в том числе с:

- разработкой и согласованием Технической документации на Материалы;
- разработкой товаросопроводительной документации;
- изготовлением, испытаниями и сертификацией Материалов;
- обеспечением комплектности поставки Материалов в соответствии с условиями Договора, консервацией, упаковкой и маркировкой Материалов;
- приемом представителей Покупателя и Инвестора-Застройщика;
- изготовлением комплекта грузоподъемных приспособлений для погрузки и транспортировки Материалов, а также специальных приспособлений для крепежа, транспортировки и хранения Материалов (при необходимости);
- разработкой и согласованием проекта транспортировки негабаритных и тяжеловесных грузов в адрес Покупателя/Грузополучателя (при необходимости);
- транспортировкой Материалов до места назначения, указанного в п. 7.1. Договора;
- заказом и подачей транспортных средств, погрузкой Материалов на транспортные средства перевозчиков и, в случае необходимости, их перегрузкой с одних транспортных средств перевозчиков на другие в процессе транспортировки до места назначения, хранением Материалов в местах перегрузки, креплением Материалов на транспортных средствах перевозчиков;
- гарантийным обслуживанием и ремонтом Материалов в гарантийный период;
- расходами на таможенное оформление и декларированием Материалов, налогами, сборами, платежами и другими обязательными отчислениями;
- стоимостью права использования Технической документации, иных объектов интеллектуальной собственности в объеме, согласованном Сторонами.

3.2. Цена за единицу каждого наименования Материала указана в Спецификации Приложении №1.

3.3. Цена Договора, указанная в пункте 3.1., является предельной и не может быть увеличена. Фактическая цена Договора определяется на основе поданных покупателем заявок и цены за единицу каждого наименования Материалов, указанной в спецификации к настоящему договору (Приложение №1). Покупатель имеет право направить заявки на поставку материалов по настоящему договору в объеме, не превышающем предельную цену договора.

4. Порядок и условия платежей

4.1. Платежи по Договору будут осуществляться в российских рублях банковским переводом на расчетный счет Поставщика.

4.2. Покупатель оплатит Поставщику сумму равную Фактической цене Договора следующим образом:

а) **Первые платежи (авансы):** оплачиваются в размере 30 % (тридцати процентов) от цены партии Материалов, указанной в заявке Покупателя. Аванс оплачивается в течение 20 (двадцати) рабочих дней после предоставления Поставщиком оригинала счета на соответствующий авансовый платеж с приложением оригинала безотзывной, безусловной банковской гарантии (по форме Приложения №6 «Банковская гарантия возврата аванса») (далее – гарантия), оплачиваемой по первому требованию Покупателя и обеспечивающей обязательства Поставщика по возврату полученного от Покупателя Первого платежа(аванса), в случае неисполнения или ненадлежащего исполнения Договора Поставщиком. Гарантия должна быть выдана на сумму Первого платежа(аванса) в соответствии с п.4.2. и разделом 13 Договора. Срок действия банковской гарантии должен распространяться на весь период поставки партии Материалов плюс 2 (Два) месяца. В случае изменения сроков поставки Материалов по любым причинам, Поставщик обязан предоставить Покупателю новую банковскую гарантию, сумма и срок действия, которой будут дополнительно согласованы с Покупателем. Поставщик в соответствии с Налоговым кодексом РФ в течение 5 (Пяти) дней предоставит Покупателю счет-фактуру на сумму полученного аванса.

(б) **Вторые платежи:** в размере 69% от позиционной цены, указанной в Приложении №1 «Спецификация», поставленных и прошедших входной контроль Материалов оплачиваются Покупателем в течение 20 (двадцати) рабочих дней от даты предоставления Поставщиком комплекта документов состоящего из счета на оплату Поставщика, счета-фактуры Поставщика, Акта приёма-передачи материалов и Акта входного контроля (Приложение №4), но не позднее 3 (Трех) месяцев с даты поставки Материалов при условии предоставления Поставщиком следующих

документов: счета на оплату Поставщика, счета-фактуры Поставщика, Акта приёма-передачи материалов.

(с) **Третий платеж:** в размере 1% от общей цены Договора, составляет: _____ (прописью _____) рублей без учета НДС, кроме того НДС (18 %) в размере _____ (прописью _____) рублей, всего _____ (прописью _____) рублей, и оплачивается Покупателем после подписания «Акта приемки законченного строительством объекта» (форма №КС-14) последнего из объектов для строительства которого осуществлялась поставка Материалов, но не позднее _____.

4.3. Датой платежа считается отметка банка Покупателя на платежном поручении на оплату счёту Поставщика

5. Обязательства Поставщика

5.1. Поставщик обязан:

- разработать и согласовать технические условия или другую Техническую документацию на Материалы, в срок 15 (пятнадцать) рабочих дней с даты вступления Договора в силу;

- обеспечить изготовление Материалов в соответствии с Технической документацией.

5.2. Осуществить упаковку Материалов и маркировку грузовых мест с Материалами в соответствии с требованиями статьи 9 Договора.

5.3. Осуществить погрузку Материалов на транспортные средства первого перевозчика и, при необходимости, перегрузку Материалов с одних транспортных средств на другие в процессе транспортировки Материалов до места назначения, указанного в пункте 7.1. Договора, а также хранение Материалов в местах перегрузки.

5.4. Осуществить транспортировку Материалов до места назначения, указанного в пункте 7.1. Договора.

5.5. Поставить Материалы на условиях, в порядке и в сроки, предусмотренные Договором.

5.6. Поставить комплектно с Материалами товаросопроводительные документы, запасные части и расходные материалы на период монтажа и в период гарантийного обслуживания, а также необходимые специальные инструменты, устройства, приборы, крепежные детали (включая элементы крепления Материалов к фундаменту /металлоконструкции) и другие изделия для монтажа, испытаний, обслуживания согласно нормам изготовителя и в соответствии с Технической документацией на соответствующие Материалы.

5.7. Передать Покупателю, а также поставить комплектно с Материалами документацию на Материалы в соответствии с Приложением №5 «Перечень, условия и сроки поставки документации».

5.8. В случае необходимости разработать проект транспортировки негабаритных и тяжеловесных грузов в место назначения, указанное в пункте 7.1. Договора. В случае необходимости изготовить и поставить вместе с Материалами комплект грузоподъемных приспособлений для погрузки и транспортировки Материалов, а также специальные приспособления для крепежа, транспортировки и хранения Материалов.

5.9. В ходе разработки, изготовления, испытаний, сдачи-приемки и поставки Материалов по Договору выполнить все необходимые процедуры и получить все необходимые лицензии, сертификаты, разрешения и согласования, в том числе связанные с применением импортных материалов, предусмотренные действующим законодательством, нормативными документами, правилами и нормами.

5.10. Привлекать только Субпоставщиков имеющих соответствующие лицензии, сертификаты и разрешения на оказание работ и услуг, проектирование, конструирование и изготовление этих Материалов, их частей и комплектующих, действительные в течение всего периода поставки Материалов в рамках Договора.

5.11. Представить Покупателю, по его требованию, копии имеющихся у Поставщика и/или Субпоставщика лицензий, сертификатов, разрешений и других документов, дающих Поставщику права на проектирование, конструирование, изготовление и поставку материалов, включая Материалы, поставляемые по Договору.

5.12. В пределах гарантийного срока, установленного Договором, осуществить за свой счёт гарантийное обслуживание и гарантийный ремонт и замену поставленных Материалов, при выявлении Несоответствий Материалов, возникших по вине Поставщика.

5.13. Поставщик еженедельно, не позднее вторника каждой недели, предоставляет по адресам: islamovMA@mosinzhprouekt.ru, mto@mosinzhprouekt.ru, информацию о ходе обеспечения выполнения работ материалами и оборудованием в виде «Отчета о поставке материалов, комплектующих и изготовлению оборудования» в электронном виде (файл формата Excel), составленного по форме, согласованной Сторонами в Приложении №3 к Договору.

5.14. Поставщик не вправе передавать свои права и обязанности по настоящему Договору без предварительного письменного согласия Покупателя.

6. Обязательства Покупателя

6.1. Принять и оплатить Материалы в соответствии с условиями Договора.

6.2. Осуществить разгрузку Материалов с прибывших транспортных средств перевозчика Поставщика в месте назначения, указанном в пункте 7.1. Договора.

6.3. Организовать проведение входного контроля Материалов, в соответствии со статьей 10 настоящего Договора.

7. Условия поставки

7.1. Поставка Материалов осуществляется Поставщиком и за его счет на склад Покупателя (и/или Грузополучателя) в Москве или Московской области. Точный адрес поставки и Грузополучатель Материалов письменно уточняется Покупателем в Разрешении на отправку не позднее, чем за 15 (пятнадцать) дней до даты поставки.

7.1.1. Поставка осуществляется на основании ежеквартальных заявок Покупателя, предоставляемых до 5 (пятого) числа месяца предшествующего кварталу, в котором должна быть осуществлена поставка. Объемы и сроки поставки определяются Графиком поставки (Приложение № 9) и могут быть изменены Покупателем в заявке. Объем и сроки поставки Материалов в квартале, в котором будет заключен Договор, определяются Графиком поставки, предоставление Покупателем заявки в этом случае не требуется.

7.2. Право собственности на Материалы переходит от Поставщика к Покупателю с момента подписания Сторонами товаросопроводительных документов в соответствии с пунктом 1.1. настоящего Договора.

7.3. В случае, когда при приемке Материалов от Поставщика выявлены Несоответствия количества мест, указанному в товаросопроводительной документации. Данные Несоответствия отражаются в Акте об обнаружении недостачи, несоответствия качества и комплектности Материалов (Коммерческом акте), составляемом по форме установленной законодательством РФ в зависимости от вида транспорта, которым доставлены Материалы, а в случае если форма Акта законодательством РФ не установлена, по форме, установленной в Приложении №7 к Договору. Акт об обнаружении недостачи, Несоответствия качества и комплектности Материалов (Коммерческий акт) подписывается представителем перевозчика Поставщика и представителем Покупателя (Грузополучателя) и является основанием для предъявления претензии Поставщику о Несоответствии Материалов условиям Договора.

7.4. Риски случайной гибели или повреждения Материалов переходят с Поставщика на Покупателя с момента подписания Сторонами «Акта входного контроля Материалов».

7.5. Поставщик не позднее, чем за 20 (Двадцать) рабочих дней до даты отправки Материалов, сообщит Покупателю посредством факсимильной связи и/или электронной почты нижеследующую информацию:

- ожидаемая дата отправки Материалов и ожидаемая дата поставки Материалов;
- общее количество грузовых мест;
- общая масса брутто (кг), общая масса нетто (кг) и общий объем (м³) грузовых мест;
- наименование Материалов, номер позиции и количество в соответствии с Приложением 1 к Договору;
- массогабаритные характеристики каждого грузового места в отгружаемой партии: масса нетто (кг), масса брутто (кг), объем (м³) и габаритные размеры (мм), вид упаковки каждого грузового места;
- наименование Материалов, для которого требуются специальная упаковка, меры предосторожности, защиты и т.п.;
- описание специальных мер предосторожности, которые должны применяться для таких Материалов, включая требования к температуре, удару и т.д. во время погрузки на транспортное средство, крепления, транспортировки, выгрузки и хранения;
- возможность складирования (штабелирования) Материалов.

7.6. Покупатель в течение 5 (Пяти) рабочих дней с даты получения извещения Поставщика в соответствии с п.7.5. Договора письменно (посредством факсимильной связи и/или электронной почты) подтверждает или уточняет дату отправки Материалов, либо приостановит его отправку.

7.7. Покупатель имеет право в одностороннем порядке приостановить отправку Материалов. До истечения срока приостановки Поставщик обязан повторно согласовать с Покупателем дату отправки Материалов.

7.8. В случае если отправка Материалов задерживается по письменному указанию Покупателя на срок не более 90 (Девяносто) календарных дней от даты отправки Материалов, хранение Материалов осуществляется за счет Поставщика и его силами.

7.9. В случае если задержка отправки Материалов, изготовленных и подготовленных к отправке в сроки, предусмотренные настоящим Договором, по официальному уведомлению Покупателю, сделанному им в соответствии с пунктом 7.6. Договора, превысит 90 (Девяносто) календарных дней с даты, сообщенной Поставщиком в соответствии с пунктом 7.5. Договора, Поставщик примет Материалы на ответственное хранение. При этом сроки исполнения обязательств Поставщика по поставке Материалов, указанные в Приложении 1 к Договору соразмерно переносятся на срок такой задержки.

7.10. Поставщик путем подписания дополнительного соглашения согласует с Покупателем обязательства и расходы, связанные с хранением не отправленных Материалов, а также с его ревизией и консервацией при длительном хранении. В этом случае расходы Поставщика будут компенсироваться Покупателем в течение 30 (Тридцати) рабочих дней с даты выставления Поставщиком соответствующего счета, счета-фактуры, акта на оказание услуг по хранению Материалов с приложением складской квитанции и других документов, подтверждающих фактические расходы Поставщика.

7.11. Поставщик имеет право осуществить досрочную поставку Материалов только при наличии письменного согласия Покупателя.

7.12. Поставщик направляет Покупателю в течение 1 (Одного) рабочего дня с момента отгрузки Материалов «Уведомление об отгрузке» по форме Приложение №8 к настоящему Договору по адресам: islamovMA@mosinzhproekt.ru, nto@mosinzhproekt.ru.

7.13. Датой поставки Материалов по Договору считается дата подписания Сторонами Акта приема-передачи Материалов.

8. Интеллектуальные права.

8.1. Поставщик гарантирует, что исполнение его обязательств или обязательств его субпоставщиков по Договору не повлечёт нарушения патентных, авторских и иных интеллектуальных прав третьих лиц, которые могут быть препятствием для использования Материалов и Документации.

8.2. Для подтверждения гарантий Поставщик, в необходимых случаях, по требованию Покупателя, представит ему патентный формуляр, оформленный согласно ГОСТ 15.012-84.

Поставщик несет имущественную ответственность за нарушение патентных, авторских и иных интеллектуальных прав третьих лиц.

8.3. При поставке импортных Материалов Поставщик гарантирует, что Материалы введены в свободное обращение на территории Российской Федерации и прошли таможенную очистку, а именно Материалы прошли все необходимые таможенные процедуры, Поставщик оплатил все расходы, пошлины, налоги и прочие сборы, связанные с выполнением таможенных формальностей, для импорта в страну назначения Материалов для поставки его Покупателю.

В случае нарушения требований настоящего пункта Поставщик самостоятельно и за свой счет обязуется устранить эти нарушения и препятствия для свободного владения и распоряжения Материалами, их использования Покупателем, и возместить Покупателю убытки, понесенные в связи с указанными нарушениями.

8.4. В случае возникновения претензий или исков, предъявленных Инвестору-Застройщику или Покупателю со стороны третьих лиц, вызванных нарушением их интеллектуальных прав на результаты интеллектуальной деятельности и приравненные к ним средства индивидуализации, в связи с выполнением Поставщиком обязательств по Договору, Покупатель:

- немедленно информирует об этом Поставщика;
- проведет предварительные переговоры с третьей стороной;
- обеспечит возможность Поставщику провести за счет Поставщика любые мероприятия по урегулированию претензий, исков и судебных разбирательств.

Поставщик обязуется урегулировать такие претензии своими силами и за свой счёт, а также возместить Покупателю подтвержденные убытки, понесенные Покупателем, вызванные нарушением Поставщиком или его субпоставщиком интеллектуальных прав третьих лиц на результаты интеллектуальной деятельности и приравненные к ним средства индивидуализации.

По просьбе Поставщика урегулирование таких претензий может осуществить Покупатель, в этом случае Поставщик оплатит Покупателю все расходы, связанные с урегулированием вышеуказанных нарушений, а также возместит Покупателю подтвержденные, понесенные Покупателем расходы, вызванные нарушением Поставщиком или его субпоставщиком интеллектуальных прав третьих лиц на результаты интеллектуальной деятельности и приравненные к ним средства индивидуализации.

8.5. В том случае, если привлечение Покупателя к ответственности за нарушение прав третьих лиц происходит не по вине Покупателя, Поставщик обязуется возместить Покупателю все расходы по ведению процесса и иные расходы, которые будет нести Покупатель в связи с решением суда, а также все иные убытки, понесенные Покупателем, включая расходы на оплату юридических услуг.

8.6. Поставщик документально подтверждает наличие прав интеллектуальной собственности на поставляемые Материалы и передает их Покупателю в объеме достаточном для использования Материалов, а также передает Покупателю право на передачу вышеуказанных интеллектуальных прав третьим лицам.

9. Упаковка и маркировка Материалов

9.1. Материалы должны отгружаться в упаковке для перевозки любым видом транспорта, включая смешанный, соответствующей характеру поставляемых Материалов и/или их частей. Упаковка должна быть прочной и предохранять Материалы от всякого рода повреждений и

коррозии при перевозке морем, по железной дороге или смешанным транспортом, с учетом возможных перевалок в пути, а также длительного хранения.

9.2. Поставщик несет ответственность перед Покупателем за всякого рода повреждения или ущерб, причиненный Материалам или понесенный Покупателем в связи с транспортировкой Материалов, включая, в том числе, любые повреждения, причиненные вследствие некачественной или ненадлежащей маркировки или упаковки Материалов, либо вследствие ошибок, сделанных при адресации Материалов.

9.3. Поставщик в любом случае должен поставить Материалы в таре и упаковке, гарантирующей их сохранность во время поставки Грузополучателю. Упаковка должна выдерживать, без каких-либо ограничений, интенсивную подъемно-транспортную обработку и воздействие экстремальных температур, соли и осадков во время перевозки, а также открытое хранение.

10. Порядок сдачи-приемки Материалов

10.1. Покупатель, в присутствии при необходимости уполномоченного представителя Поставщика проведёт входной контроль Материалов по количеству и качеству в соответствии с процедурой о входном контроле установленной Покупателем.

10.2. По итогам проведения входного контроля Материалов по количеству и качеству оформляется и подписывается представителями Покупателя Акт о входном контроле Материалов по форме Приложения №4 к Договору, в 2 (Двух) оригинальных экземплярах, по 1 (Одному) оригинальному экземпляру Покупателю и Поставщику.

10.3. Указанный в пункте 10.2 Договора Акт о входном контроле Материалов должен быть оформлен в течение 5 (Пяти) рабочих дней после проведения процедуры входного контроля Материалов по количеству и качеству.

10.4. Необходимость присутствия Поставщика для проведения процедуры входного контроля Материалов определяется Покупателем. Поставщик может также инициировать присутствие своего представителя при проведении процедуры входного контроля Материалов, уведомив об этом Покупателя.

10.5. Для участия уполномоченного представителя Поставщика в процедуре входного контроля Материалов Стороны письменно согласуют сроки его прибытия для указанных целей. Все расходы, связанные с участием уполномоченного представителя Поставщика на процедуре входного контроля Материалов, несет Поставщик.

10.6. Вскрытие тары и упаковки Материалов производится в присутствии уполномоченных представителей Покупателя и Поставщика, в случае присутствия представителя Поставщика на процедуре входного контроля Материалов.

10.7. Тара и упаковка Материалов, расконсервация которого не допускается по условиям хранения, вскрывается непосредственно перед передачей его в монтаж.

10.8. При обнаружении при входном контроле Несоответствий по количеству/комплектности или по качеству Материалов условиям Договора указанные Несоответствия Материалов фиксируются в Акте о входном контроле Материалов (Приложение №4 к Договору).

10.9. При наличии в Акте о входном контроле Материалов записей о Несоответствии Материалов, данный Акт является основанием для предъявления претензии Поставщику о Несоответствии Материалов условиям Договора. Указанная претензия направляется Покупателем Поставщику в письменной форме с приложением оригинала соответствующего Акта о входном контроле Материалов.

10.10. В случае когда Несоответствия по количеству/комплектности Материалов вызваны причинами, за которые несет ответственность Поставщик, он в согласованные с Покупателем сроки обязан за свой счет устранить данные Несоответствия. Течение этого срока начинается с даты подписания Акта о входном контроле Материалов.

10.11. Материалы, несоответствующие по качеству условиям настоящего Договора, подлежат ремонту или замене Поставщиком за свой счет и в согласованные Покупателем сроки. Течение этого срока начинается с даты подписания Акта о входном контроле Материалов.

10.12. В случае выявления Несоответствий по качеству и/или комплектности поставляемой в соответствии с условиями Договора Технической документации и/или товаросопроводительной документации, Поставщик за свой счет устранит Несоответствие, или заменит соответствующую Техническую документацию и/или товаросопроводительную документацию в течение 10 (Десяти) рабочих дней с даты получения Поставщиком соответствующего уведомления, если иной срок не будет согласован Сторонами.

10.13. В том случае, если по результатам входного контроля Материалов признается прошедшим входной контроль, стороны осуществляющие процедуру входного контроля подпишут Акт входного контроля по 1 (Одному) оригинальному экземпляру для каждой из участвующих сторон. Для этого, в случае отсутствия представителя Поставщика на процедуре входного контроля Материалов, Покупатель в течение 2 (Двух) рабочих дней уведомит Поставщика о результатах процедуры входного контроля Материалов посредством факсимильной связи или по электронной

почте с приложением копии соответствующего Акта о входном контроле Материалов, а также направит по почте оригинал соответствующего Акта о входном контроле Материалов.

10.14. В части, не противоречащей положениям настоящей Статьи Договора к отношениям Сторон по вопросам Несоответствий Материалов, выявленных на этапе приемки Материалов по результатам входного контроля, применяются положения Статьи 11 Договора.

10.15. В случае если Поставщиком поставлены Материалы несоответствующее требованиям настоящего Договора, в том числе по номенклатуре, комплектности, количеству и/или качеству, Покупатель вправе предъявить Поставщику требования, предусмотренные ст. 475 ГК РФ, а также отказаться от исполнения договора или потребовать замены товара ненадлежащего качества товаром, соответствующим Договору.

10.16. В случае если Покупатель отказывается от исполнения Договора, Материалы не принимаются, не оплачиваются и передается на ответственное хранение за счет Поставщика. Принятым на ответственное хранение Материалами Поставщик обязан распорядиться в пятидневный срок с момента получения извещения об этом от Покупателя. В случае невыполнения этого условия Покупатель вправе распорядиться Материалами согласно статье 514 Гражданского кодекса Российской Федерации.

11. Гарантии

11.1. Поставщик гарантирует, что поставленные Материалы будут соответствовать требованиям Договора, при соблюдении Покупателем после перехода к нему прав собственности условий перевозки, хранения, монтажа, наладки и эксплуатации этих Материалов согласно Технической документации Поставщика.

11.2. Поставщик гарантирует, что Документация, переданная по Договору, будет соответствовать требованиям Договора и будет достаточной для осуществления монтажа и эксплуатации Материалов.

11.3. Поставщик за свой счет устранил все Несоответствия и дефекты Материалов, Технической документации и Документации, поставленной с Материалами, выявленные при изготовлении, испытаниях, приемных инспекциях, в ходе поставки Материалов. Поставщик также за свой счет устранил все Несоответствия в Материалах, Технической документации и Документации, поставленной с Материалами, выявленные в период монтажных работ, ввода в эксплуатацию и в период гарантийной эксплуатации, в случае если эти Несоответствия возникли по вине Поставщика.

11.4. В случае если Несоответствие Материалов, Документации выявлено после подписания Акта входного контроля Материалов основанием для предъявления претензии Поставщику о Несоответствии Материалов условиям Договора является Рекламационный акт.

Рекламационный акт оформляется в 2 (Двух) оригинальных экземплярах, по 1 (Одному) оригинальному экземпляру для каждой из Сторон и подписывается Покупателем.

Покупатель направляет Поставщику письменную претензию о выявлении Несоответствия Материалов с приложением оригинала Рекламационного акта.

После получения уведомления (претензии) Поставщик обязан рассмотреть предъявленную претензию и ответить Покупателю по существу заявленных требований не позднее 10 (десяти) дней от даты ее получения. Если Поставщик не сообщит о своем несогласии с претензией в указанный срок, то Претензия считается обоснованной и принятой им.

11.5. Поставщик обязуется в течение срока, согласованного Покупателем, принять все необходимые меры для устранения выявленных Несоответствий Материалов. Поставщик вправе самостоятельно выбирать метод устранения Несоответствия (ремонт, замена, исправление), известив Покупателя о своем выборе. Поставщик несет ответственность за устранение Несоответствия Материалов в течение 30-ти (тридцати) календарных дней, если иной срок на устранение Несоответствий не согласован сторонами.

11.6. Если Поставщик в течение согласованного с Покупателем срока, не устранил выявленные Несоответствия, за которые он несет ответственность, то Покупатель вправе заменить Материалы или устранить выявленные Несоответствия самостоятельно либо с привлечением третьих лиц. При этом Поставщик обязан возместить Покупателю связанные с этим фактически понесенные, документально подтвержденные прямые расходы в течение 10 (Десяти) рабочих дней после получения Поставщиком соответствующего счета с приложением копий документов, подтверждающих фактические расходы Покупателя.

11.7. Гарантийный срок на Материалы составляет 12 месяцев с момента приемки объекта, но не более 24 месяцев с момента поставки Материалов Поставщиком. Гарантийный срок на Материалы начинается с даты подписания «Акта приемки законченного строительством объекта» (форма №КС-14), для которого осуществлялась поставка Материалов.

11.8. Если в течение Гарантийного срока Материалы вышли из строя и требуют замены или ремонта, то Гарантийный срок на эти Материалы продлевается на время устранения Несоответствий Материалов.

11.9. Если Несоответствия Материалов вызваны несоответствиями разработанной Поставщиком Технической документации или изготовления Материалов, то Поставщик обязан за свой счет

устранить Несоответствия технической документации или конструкции Материалов таким образом, чтобы исключить повторное появление подобных Несоответствий в этом изделии или в других аналогичных изделиях.

11.10. В случае выявления неустранимых Несоответствий Материалов, Покупатель имеет право отказаться от исполнения своих обязательств по Договору в отношении таких Материалов, при этом Поставщик обязуется возместить Покупателю все прямые подтвержденные убытки.

11.11. Если в течение Гарантийного срока Поставщик проводит замену Материалов с выявленными Несоответствиями или их части, то он должен за свой счет вывезти замененные Материалы или их части или согласовать с Поставщиком процедуры по утилизации этих Материалов.

11.12. Части, поставляемые для замены дефектных частей, или новые части, поставляемые для выполнения гарантийного ремонта, будут предметом нового гарантийного срока, одинакового с тем, который указан в п.11.7. и применяемого на тех же условиях. Эта мера не распространяется на остальные части Материалов, в отношении которых гарантийный срок будет продлен на время, в течение которого Материалы не использовались из-за обнаруженных в нем недостатков.

12. Обеспечение исполнения обязательств

12.1. Надлежащее исполнение обязательств Поставщика по возврату платежей, предусмотренных п.4.2 Договора, должны обеспечиваться безотзывной банковской гарантией на возврат Поставщиком авансового платежа, предусмотренного п.4.2. (а).

12.2. Выбор банка (далее – гарант), предоставляющий банковскую гарантию должен быть предварительно согласован с Покупателем.

12.3. Срок действия гарантии на возврат Авансового платежа должен распространяться на весь период поставки партии Материалов плюс 2 (Два) месяца. В случае продления сроков поставки Материалов или просрочки Поставщиком выполнения своих обязательств по Договору, Поставщик обязан обеспечить продление банковской гарантии на количество дней такого продления или просрочки плюс один месяц либо предоставить новую банковскую гарантию на новый срок действия Договора плюс один месяц.

12.4. Условия банковских гарантий, предоставляемых Поставщиком по Договору, должны предусматривать осуществление выплаты Покупателю при любом нарушении Поставщиком обязательств по Договору в объеме, определяемом требованием Покупателя к гаранту и в пределах установленной гарантийной суммы.

12.5. Предоставляемые гарантии должны предусматривать безусловное осуществление выплаты Покупателю по его первому письменному требованию, без предоставления доказательств нарушения Поставщиком договорных обязательств.

12.6. Затраты на осуществление обеспечения обязательств Поставщика по Договору производятся Поставщиком за счет собственных средств и не компенсируются Покупателем.

13. Ответственность сторон

13.1. Если Поставщик не смог поставить Материалы и/или Техническую документацию на Материалы и/или товаросопроводительную документацию на Материалы в сроки, указанные в Графике поставки и заявках Покупателя, Поставщик за каждый день просрочки уплачивает Покупателю неустойку в размере 0,1 % (Ноль целых одна десятая процента) соответственно от цены не поставленных в срок Материалов или цены Материалов, для которых не поставлена в срок Техническая или товаросопроводительная документация.

13.2. Общий размер неустойки, определенной пунктом 13.1. Договора, за все время просрочки не должен превышать 10 % (Десять процентов) от цены не поставленных в срок Материалов или цены Материалов, для которых не поставлена в срок Техническая или товаросопроводительная документация.

13.3. При нарушении Покупателем, установленных статьей 4 Договора сроков оплаты, Покупатель уплачивает Поставщику неустойку в размере 0,1 % (Ноль целых одна десятая процента) от суммы просроченного платежа за каждый день просрочки.

13.4. Общий размер неустойки, определенной пунктом 13.3 Договора, за все время просрочки не должен превышать 10 % (Десять процентов) от суммы просроченного платежа.

13.5. Уплата неустойки в соответствии с пунктами 13.1 и 13.3 Договора не освобождает Стороны от полного выполнения обязательств по Договору.

13.6. Если в течение 40 (сорока) календарных дней с даты вступления Договора в силу Поставщик не смог согласовать в установленном порядке определенную пунктом 5.1. Договора документацию на изготовление и поставку каких-либо единиц Материалов, указанного в Приложении 1 к Договору, либо по другим причинам не может приступить к последующему изготовлению этих единиц, Покупатель вправе в одностороннем порядке отказаться от исполнения Поставщиком обязательств по изготовлению и поставке данных единиц Материалов. Указанные корректировки будут оформлены письмом Покупателя. В таком случае Покупатель имеет право взыскать с Поставщика неустойку в размере 10 % (Десяти процентов) цены партии Материалов, от поставки которой Покупатель отказался. При этом Поставщик в течение 10 (Десяти) календарных дней с

даты получения письма Покупателя об одностороннем частичном отказе от исполнения Договора в части указанной партии Материалов возместит Покупателю все суммы, ранее уплаченные Покупателю Поставщику в счет исполнения Поставщиком обязательств по поставке указанной партии Материалов.

13.6. При просрочке поставки Материалов на срок свыше 1 (одного) месяца Покупатель вправе в одностороннем порядке отказаться от исполнения своих обязательств по Договору в отношении не поставленных в срок Материалов. При этом Поставщик обязан уплатить Покупателю неустойку в размере 10 % (Десяти процентов) цены не поставленных в срок Материалов, возместит Покупателю все суммы, ранее уплаченные Покупателем Поставщику в счет исполнения Поставщиком обязательств по поставке непоставленных в срок Материалов, а также возместить Покупателю убытки, не покрываемые неустойкой.

13.7. В случаях, если по вине Поставщика, поставленные Материалы и/или Техническая документация и/или товаросопроводительная документация не соответствует по качеству и комплектности требованиям Договора, или в гарантийный период выявлены Несоответствия Материалов, возникшие по вине Поставщика, Поставщик выплатит Покупателю неустойку в размере 10 % (Десять процентов) соответственно цены Материалов ненадлежащего качества и/или комплектности или цены Материалов, для которых поставлена Техническая или товаросопроводительная документация ненадлежащего качества и/или комплектности. В этом случае Поставщик за свой счет устранил Несоответствия Материалов и/или Технической документации и/или товаросопроводительной документации. Неустойка не взыскивается, если Поставщик за свой счет устранил указанные выше Несоответствия в сроки согласованные с Покупателем.

13.8. В случае ненадлежащего исполнения Поставщиком своих обязательств по Договору (просрочка, некачественная или некомплектная поставка), Покупатель имеет право, после признания Поставщиком претензии удержать сумму убытков и/или неустойки из любого платежа, причитающегося Поставщику.

13.9. В случае нарушения Поставщиком сроков поставки Материалов, установленных Договором, Покупатель будет иметь право задержать очередные платежи. При этом Покупатель не несет ответственности, определенной положениями пункта 13.3 Договора.

13.10. При расторжении Договора по инициативе Покупателя (за исключением случаев, предусмотренных пунктами 13.6, 13.7 Договора, или случаев, связанных с иными существенными нарушениями Поставщиком своих обязательств по Договору) Покупатель в дополнительно согласованный с Поставщиком срок возместит Поставщику стоимость произведенных прямых подтвержденных затрат в связи с исполнением Договора на дату расторжения Договора.

13.11. В случае досрочного расторжения Договора в связи с расторжением Контракта на строительство объектов метрополитена Инвестором-застройщиком или приостановлением действия указанного контракта на срок более 1 (Одного) года либо по другим причинам, не зависящим от Покупателя, Покупатель в дополнительно согласованный с Поставщиком срок возместит Поставщику стоимость произведенных прямых подтвержденных затрат в связи с исполнением Договора на дату расторжения Договора.

13.12. Поставщик при нарушении договорных обязательств уплачивает Покупателю:

- за несвоевременное предоставление/переоформление Поставщиком Банковской гарантии на возврат аванса - неустойку в размере 0,02% (ноль целых две сотых процента) от цены Договора за каждый день просрочки;

- в случае непредставления Поставщиком или предоставления не в полном объеме документации на русском языке по поставленным Материалам иностранного производства - неустойку в размере 0,01% (ноль целых одна сотая процента) от цены Договора за каждый день просрочки предоставления такой документации до фактического исполнения обязательства;

- в случае нарушения Поставщиком условий, предусмотренных разделом 5 настоящего Договора - неустойку в размере 0,01% (ноль целых одна сотая процента) от цены настоящего Договора за каждый день просрочки;

- за разглашение конфиденциальной информации в нарушение раздела 16 настоящего договора, нарушившая сторона уплачивает штраф в размере 5 (пять) процентов от цены Договора за каждый случай разглашения.

13.13. Уплата штрафных санкций не освобождает Стороны от исполнения своих обязательств по настоящему Договору.

14. Изменение, прекращение и расторжение Договора

14.1. Поставщик гарантирует, что сведения и документы в отношении всей цепочки собственников и руководителей, включая бенефициаров (в том числе конечных), Поставщика, представленные Поставщиком, (далее - Сведения), являются полными, точными и достоверными.

При изменении Сведений Поставщик обязан не позднее 10 (десяти) дней с момента таких изменений направить соответствующее письменное уведомление с приложением копий подтверждающих документов.

Поставщик настоящим выдает свое согласие и подтверждает получение им всех требуемых в соответствии с действующим законодательством Российской Федерации (в том числе, о коммерческой тайне и о персональных данных) согласий всех упомянутых в Сведениях, заинтересованных или причастных к Сведениям лиц на обработку предоставленных Сведений ОАО «Мосинжпроект», а также на раскрытие ОАО «Мосинжпроект» Сведений, полностью или частично, компетентным органам государственной власти (в том числе, Федеральной налоговой службе Российской Федерации, Минэнерго России, Росфинмониторингу, Правительству Российской Федерации) и последующую обработку Сведений такими органами (далее - Раскрытие).

Поставщик освобождает ОАО «Мосинжпроект» от любой ответственности в связи с раскрытием.

14.2. Любые изменения и дополнения в настоящий Договор (за исключением случаев, прямо предусмотренных в настоящем Договоре) вносятся по взаимному согласию Сторон и оформляются дополнительным соглашением, становящимся со дня его подписания неотъемлемой частью настоящего Договора.

В случае изменения реквизитов, указанных в п. 21 Договора, соответствующие изменения считаются внесенными с даты получения другой Стороной (Сторонами) соответствующего уведомления, подписанного уполномоченным лицом и заверенного печатью соответствующей Стороны.

Поставщик обязуется сообщать Покупателю об изменении своих реквизитов не позднее 10 (десяти) дней с даты соответствующего изменения.

14.3. Настоящий Договор может быть расторгнут по соглашению Сторон.

14.4. Покупатель вправе отказаться от исполнения Договора в целом или в части в одностороннем порядке в случаях предусмотренных настоящим Договором, в том числе:

- отказа Поставщика выполнять часть или весь объем поставок, определяемых настоящим Договором;

- нарушения Поставщиком сроков начала или окончания поставки, нарушение периодичности поставки более чем на 15 (пятнадцать) дней по причинам, не зависящим от Покупателя;

- несоблюдения Поставщиком требований по качеству Материалов, если Покупателем обнаружены неустранимые недостатки Материалов, недостатки, которые не могут быть устранены без несоразмерных расходов или затрат времени, иных существенных нарушений, предусмотренных п. 2. ст. 475 Гражданского кодекса РФ;

- аннулирования лицензий, разрешений, свидетельств на соответствующую профессиональную деятельность, других документов и актов государственных органов в рамках действующего законодательства, лишаящих Поставщика права на выполнение поставок, отзыва или аннулирования выданных сертификатов;

- сокращения лимитов финансирования на соответствующий год по объектам строительства, для которых производится поставка материалов по настоящему договору;

- если в отношении Поставщика введены процедуры банкротства;

- в иных случаях, предусмотренных настоящим Договором и законодательством Российской Федерации.

Расторжение Договора в соответствии с настоящим пунктом осуществляется путем направления Стороной другой Стороне уведомления с указанием основания и даты расторжения Договора.

Договор считается расторгнутым с даты, указанной в уведомлении об отказе от исполнения договора, после получения указанного уведомления Поставщиком.

При этом Поставщик обязан продолжить выполнение Договора той части, в которой Покупатель не отказался от его исполнения.

Односторонний отказ Покупателя от исполнения Договора не освобождает Поставщика от обязанности возместить убытки, связанные с нарушением обязательств по Договору.

Под убытком в настоящем Договоре понимается разница между стоимостью Материалов, приобретенных Покупателем, аналогичных недопоставленным, по более высокой цене, и ценой Материалов, установленной в настоящем Договоре.

14.5. Стороны договорились о том, что Покупатель вправе в любое время направить Поставщику уведомление о приостановлении поставки Материалов на указанный в уведомлении срок. После получения уведомления Поставщик обязан приостановить поставку Материалов на указанный срок.

Покупатель возмещает Поставщику обоснованные, документально подтвержденные расходы, понесенные Поставщиком до момента приостановления исполнения обязательств по Договору.

15. Разрешение споров

15.1. Все споры, разногласия и требования, возникающие из настоящего Договора или в связи с ним, в том числе связанные с его заключением, изменением, исполнением, нарушением, расторжением, прекращением и действительностью, Стороны будут разрешать в претензионном

порядке. Срок ответа на претензию - 10 (десять) календарных дней с даты ее получения Поставщиком.

15.2. В случае невозможности урегулировать споры, разногласия и требования в претензионном порядке, такие споры разногласия и требования, возникающие из настоящего Договора или в связи с ним, в том числе связанные с его заключением, изменением, исполнением, нарушением, расторжением, прекращением и действительностью, подлежат разрешению в Арбитражном суде г. Москвы.

16. Обстоятельства непреодолимой силы

16.1. Стороны освобождаются от ответственности за частичное или полное неисполнение обязательств по настоящему договору, если оно явилось следствием форс - мажорных обстоятельств (обстоятельств непреодолимой силы), под которыми понимаются природные явления (наводнение, землетрясение и другие стихийные бедствия), действия внешних объективных факторов (война, военные действия, массовые беспорядки) и прочих обстоятельств непреодолимой силы, на время действия этих обстоятельств, если эти обстоятельства непосредственно повлияли на исполнение Договора.

16.2. Возникновение обстоятельств непреодолимой силы должно быть подтверждено Торгово - Промышленной Палатой Российской Федерации (или её региональных подразделений) или иным компетентным органом власти.

16.3. Сторона, подвергшаяся воздействию обстоятельств непреодолимой силы обстоятельств, обязана незамедлительно в письменном виде уведомить об этом другую Сторону, описав характер форс - мажорных обстоятельств, но не позднее, чем через 3 (три) календарных дня после наступления таких обстоятельств. Несвоевременное уведомление о наступлении обстоятельств непреодолимой силы лишает соответствующую Сторону права ссылаться на них в будущем.

16.4. При возникновении обстоятельств непреодолимой силы Стороны производят взаиморасчёты по обязательствам, выполненным на момент наступления обстоятельств непреодолимой силы.

16.5. Если обстоятельства непреодолимой силы длятся более 2 (двух) месяцев, Стороны обязуются провести переговоры с целью принятия решения о продлении сроков исполнения обязательств по договору, либо его расторжении.

16.6. Если, по мнению Сторон, работы могут быть продолжены в порядке, действовавшем согласно договору до начала действия обстоятельств непреодолимой силы, то срок исполнения обязательств по договору продлевается на период действия форс - мажорных обстоятельств и ликвидации их последствий.

17. Конфиденциальность

17.1. Стороны не вправе раскрывать третьим лицам представляемую друг другу юридическую, финансовую и иную информацию, связанную с заключением и исполнением настоящего Договора, в случае, если Сторона, получившая такую информацию, заранее поставлена в известность, что для представившей такую информацию Стороны она является служебной или коммерческой тайной, либо по иным причинам эта информация не должна раскрываться.

17.2. Стороны имеют право разглашать условия настоящего Договора исключительно в случаях, когда такое разглашение однозначно и напрямую требуется в соответствии с законодательством Российской Федерации и только тем уполномоченным государственным органам, которые прямо указаны в законе, а также исключительно в объёме (и ни в коем случае в превышение такого объёма), напрямую указанном в соответствующем законе.

17.3. Стороны обязуются:

17.3.1. обеспечить хранение конфиденциальной информации, исключаящее доступ к информации третьих лиц;

17.3.2. не передавать конфиденциальную информацию третьим лицам как в полном объеме, так и частично.

17.4. Предусмотренные настоящим разделом Договора обязательства Сторон в отношении конфиденциальной информации действуют в течение 5 лет после прекращения действия настоящего Договора.

17.5. Заявления для печати или иные публичные заявления любой из Сторон, связанные с условиями настоящего Договора, требуют предварительного письменного согласия другой Стороны.

18. Особые условия

18.1. Во всем остальном, что не предусмотрено условиями Договора, Стороны будут руководствоваться действующим законодательством Российской Федерации.

18.2. Все изменения и дополнения к Договору действительны при условии оформления их в письменной форме за подписями уполномоченных представителей обеих Сторон в виде дополнений к Договору, если иное прямо не оговорено в настоящем Договоре.

18.3. Стороны не имеют права передавать свои права и обязанности по Договору третьим лицам без письменного согласия другой Стороны, за исключением своих законных правопреемников и случаев, предусмотренных Договором и законодательством Российской Федерации.

18.4. Договор составлен и подписан в 2 (двух) экземплярах на русском языке, имеющих равную юридическую силу, по одному экземпляру для каждой из Сторон.

19. Перечень документов, прилагаемых к настоящему Договору

Неотъемлемой частью настоящего Договора являются:

1. Приложение №1 «Спецификация Материалов».
2. Приложение №2 «Техническое задание».
3. Приложение №3 «Форма отчета о поставке материалов, комплектующих и изготовлении оборудования».
4. Приложение №4 «Акт входного контроля».
5. Приложение №5 «Перечень, условия и сроки поставки документации».
6. Приложение №6 «Форма банковской гарантии на возврат аванса».
7. Приложение № 7 «Акт об обнаружении недостачи, несоответствия качества и комплектности Материалов (Коммерческий акт)».
8. Приложение № 8 «Уведомление об отгрузке».
9. Приложение № 9 «График поставки».

20. Реквизиты и подписи Сторон

ПОКУПАТЕЛЬ

ОАО «МОСИНЖПРОЕКТ»

101990, РФ Г. Москва, Сверчков переулок, д.4/1

ИНН 7701885820, КПП 770101001

Р/с: 40702810300070001308

Полное наименование банка: Акционерный коммерческий банк «Банк Москвы» (открытое акционерное общество)

Местонахождение учреждения банка: 121069, г.

Москва, ул. Большая Никитская, 33, ср.1,

Отделение «Никитское»

БИК: 044525219

ОГРН: 1107746614436

Генеральный директор

_____ (Г.И. Рязанцев)

ПОСТАВЩИК

МП

МП

СПЕЦИФИКАЦИЯ

№ пп	РІД (уникаль ный идентифи катор)	Наименова ние МТР	Техниче ские характер истики (ГОСТ, ТУ, и т.п.)	Единица измерения	Предел ьное кол-во	Цена за единицу без НДС (руб.)	Общая цена без НДС (руб.)	НДС (руб.)	Общая цена с НДС (руб.)	Дата поставки
1	2	3	4	5	6	7	8	9	10	11
1		Тюбинги чугунные комплектов колец	D=5,5 D=6,0 D=7,5 D=8,5 D=9,5 D=10,5	тн	70246					

Итого цена без НДС (руб.) - р.
Итого сумма НДС (руб.) - р.
Итого цена с НДС (руб.) - р.

От ПОКУПАТЕЛЯ:

От ПОСТАВЩИКА:

ТЕХНИЧЕСКОЕ ЗАДАНИЕ

на поставку _____
по объекту: _____

ОБРАЗЕЦ**Отчет о поставке материалов, комплектующих и изготовлении оборудования**

Наименование Объекта	
Наименование Поставщика	
Номер договора	

Данные по спецификации к договору

№ п/п	РІD (уникальный идентификатор заполняется Заказчиком)	Номенклатура МТР	Марка, тип, Гост, ТУ	Единица измерения	Количество	Цена за единицу без НДС, руб.	Стоимость без НДС, руб.	Дата поставки
1	2	3	4	5	6	7	8	9

Данные о размещении заказа						
Завод - изготовитель	№ договора с субподрядчиком	Дата договора с субподрядчиком	Дата авансового платежа в адрес субподрядчика	Дата размещения заказа на изготовление МТР	Технологический срок изготовления (месяцев)	Планируемая дата поставки
10	11	12	13	14	15	16

Уведомление об отгрузке								Примечание
Кол-во отгружено	Дата отгрузки (план)	Дата отгрузки (факт)	Способ доставки	Отгрузочные реквизиты	Номер отгрузочного документа	Дата отгрузочного документа	Отгрузка завершена (да/нет)	
17	18	19	20	21	22	23	24	25

ОБРАЗЕЦ СОГЛАСОВАЛИ:

От ЗАКАЗЧИКА:

От ПОСТАВЩИКА:

* отчет предоставляется в электронном виде в формате Excel. Порядок направления отчетов и заполнение отчета описано в «Инструкции по заполнению отчета о поставке материалов и оборудования Поставщиком» (см.приложение)

Инструкция по заполнению отчета о поставке материалов и оборудования Поставщиком

1. Порядок направления отчетов.

1.1. Форма отчета о поставке материалов и оборудования (далее – Отчет), указанная в Приложении ___ к Договору, является единой для всех Поставщиков, вносить изменения (добавлять/удалять столбцы) запрещено. Также запрещено объединять ячейки в табличной части Отчета, скрывать столбцы и строки таблицы. Одна строка Отчета должна соответствовать одной строке из спецификации поставляемого оборудования или материалов (или одной партии отгрузки, об этом см. ниже). Каждый новый Отчет содержит все поставляемые позиции МТР по объекту и полностью отменяет все предыдущие.

1.2. Отчеты направляются Поставщиком в ОАО «Мосинжпроект» на электронный адрес в формате таблицы Excel.

В случае если настоящий договор поставки включает в себя поставку на несколько объектов, Отчет оформляется отдельно по каждому объекту (1 объект – 1 файл).

После предоставления первого Отчета Поставщик обязан еженедельно по вторникам направлять в адрес ОАО «Мосинжпроект» актуализированный Отчет.

Ежемесячно отсканированная копия Отчета за подписью уполномоченного руководителя Поставщика предоставляется в адрес ОАО «Мосинжпроект» сопроводительным письмом с приложением документов, подтверждающих полномочия лица, подписавшего отчет.

1.3. В случае получения от Заказчика запроса о предоставлении Отчета, предусмотренного Договором, Поставщик обязан не позднее 5 (пяти) рабочих с даты получения запроса направить оригинал Отчета в адрес ОАО «Мосинжпроект» за подписью уполномоченного лица с указанием актуализированной на дату получения запроса информации, с приложением документов, подтверждающих полномочия подписанта Отчета, а также выполнить иные действия, предусмотренные в запросе Заказчика. Представление Отчетов по запросу Заказчика производится вне зависимости от сроков и условий, указанных в п.1.2. настоящей Инструкции.

2. Порядок заполнения отчетов.

2.1. Первый Отчет формируется специалистами ОАО «Мосинжпроект» в формате Excel на основании подписанной спецификации к Договору с присвоенными по каждой позиции МТР уникальными кодами – «PID». Данный код остается неизменным до окончания поставки. Первый Отчет направляется в формате Приложения №3 к Договору. В целях сохранения без изменений уникального кода «PID», заполнять нужно только Отчет, полученный от ОАО «Мосинжпроект».

В случае если в спецификацию на поставку МТР были включены новые позиции МТР, специалисты ОАО «Мосинжпроект» формируют новый отчет и в ближайшую пятницу направляют его Поставщику для дальнейшего заполнения. Позиции добавляются в Отчет в конец файла дополнительными строчками, вся информация, полученная до этого времени от Поставщика, сохраняется. Далее направление Отчетов происходит в установленном выше порядке.

2.2. Заполнять требуется только Отчеты, полученные от ОАО «Мосинжпроект». Некоторые форматы информации, предоставленные в Отчете, могут быть откорректированы специалистами ОАО «Мосинжпроект» (в целях приведения информации к универсальному формату) без потери самой отчетной информации.

Столбцы №№1-9 заполняются специалистами ОАО «Мосинжпроект» в первом Отчете или в Отчете, содержащем новые дополнительные позиции.

Столбцы №№10-16 – информация о размещении заказа на изготовление материалов и оборудования – заполняются Поставщиком по мере оформления договорных документов на поставку и получения информации от заводов-изготовителей. В столбце №16, в случае если поставка по позиции разбивается на несколько партий, указывается плановая дата последней поставки.

Столбцы №№17-24 – информация об отгрузках – заполняются Поставщиком по факту отгрузки продукции. Если отгрузка по позиции МТР разбивается на несколько партий, то информация по отгрузкам отображается в Отчете следующим образом. Поставщик добавляет в таблицу Excel дополнительные строки, которые следуют строго за отгружаемой позицией МТР (будем называть ее «основной»). Одна дополнительная строка должна соответствовать одной партии отгрузки. В дополнительных строках заполняются столбцы №№17-23. В столбце №24 указывается факт завершения поставки по позиции МТР. Заполняются только основные строки, по дополнительным строкам, где указаны партии отгрузки, поле заполнять не нужно. В столбце №20 указываются все виды доставки через запятую (если видов два или больше). В столбце №21 указываются отгрузочные реквизиты получателя МТР. В столбцах №22, 23 указываются номер и дата товарно-транспортной накладной.

В поле №25 «Примечание» по мере необходимости можно указывать какую-либо дополнительную информацию по спецификации, размещению заказа или отгрузке.

_____ _____ _____ (объект)	Акт ВКТ-1 № _____ входного контроля продукции	УТВЕРЖДАЮ _____ (должность) _____ (подпись) (ФИО) « ____ » _____ 20 ____ г.			
« ____ » _____ 20 ____ г.					
Входной контроль оборудования и изделий, поступивших на площадку (склад):					
Номер и дата договора поставки:					
1. На контроль были предъявлены: _____ _____ (указать вид продукции: оборудование, основные материалы, изделия, сборочные единицы, комплектующие и т.п.)					
Наименование продукции	Маркировка	Тип, марка, модель	№ чертежа, обозначение НД, ТД, КД, ТУ	Заводской номер	Наименование Изготовителя (Поставщика)
1	2	3	4	5	6
№ документа о качестве, № партии	Количество продукции в партии	Количество грузовых мест	Дата поступления	Дата и номер счета-фактуры	Дата и номер товарно-транспортной накладной
7	8	9	10	11	12
2. В результате контроля установлено: <ul style="list-style-type: none"> а) наличие, комплектность и правильность оформления сопроводительной документации _____ _____ б) маркировка и клейма _____ _____ в) качество упаковки _____ _____ г) количество и комплектность продукции _____ _____ д) внешним осмотром поверхностей продукции 					

е) состояние консервации _____

ж) данные других видов контроля _____

Документы о качестве _____
 (паспорта, сертификаты, свидетельства об изготовлении прилагаются)

_____ _____ _____ (объект)	Акт ВКТ-1 № _____ входного контроля продукции	С приложением на _____ листах
«__» _____ 20__ г.		

3. Заключение:

(продукция передается для: использования, хранения)

Комиссия по входному контролю:

Председатель комиссии: _____
 (должность) (подпись) (ФИО)

Члены комиссии: _____
 (должность) (подпись) (ФИО)

 (должность) (подпись) (ФИО)

**Представитель Изготовителя
 (Поставщика)**

 (должность) (подпись) (ФИО)

Доверенность № _____ от «__» _____ 20__ г.

Материально-ответственное лицо

 (должность) (подпись) (ФИО)

М.П. «__» _____ 20__ г.

Перечень, условия и сроки поставки документации

Раздел I.

Перечень Технической документации, поставляемой и передаваемой вместе с Оборудованием Покупателю. Перечень должен включать следующие материалы и должен быть дополнен документами:

1. Паспорт, формуляр на Материалы или другой документ об изготовлении в соответствии с российскими правилами и стандартами, оригиналы отправляются в адрес Покупателя. Паспорт оформляется в порядке, предусмотренном действующей нормативной и конструкторской документацией, согласованной в установленном порядке;
2. Комплект чертежей (общего вида, сборочные чертежи Оборудования и чертежи его основных узлов с указанием габаритов). На чертежах (или на отдельных листах) должен быть приведен перечень основных материалов, из которых изготавливаются элементы Оборудования;
3. Копии утвержденных в установленном порядке ТЗ и/или ТУ на Материалы;
4. Сертификат соответствия на качество литейной продукции;
5. Копии сертификатов на материалы, использованные при изготовлении Материалов, содержащих данные по химическому составу и механическим свойствам;
6. Сертификаты соответствия на Материалы, подлежащие обязательной сертификации;
7. Инструкция по консервации, хранению, транспортировке и расконсервации и т.д. (если это не отражено в Технической документации);
8. Ведомость инструмента и принадлежностей для монтажа и технического обслуживания в гарантийный период;
9. Перечень расходных материалов для монтажа (если это не отражено в Технической документации);
10. Перечень погрузочно-разгрузочных приспособлений для монтажа (при необходимости);
11. Инструкции по монтажу и техническому обслуживанию;
12. Документация по ремонту (при необходимости).

Перечень Технической документации, указанной в настоящем разделе должен быть согласован Покупателем.

Указанная в Разделе I документация должна передаваться адресатам в твердой копии и в электронном виде на CD (на магнитном носителе).

Раздел II.

Перечень товаросопроводительной документации, передаваемой вместе с Оборудованием:

- Упаковочный лист;
- Отгрузочная спецификация;
- Комплектовочная ведомость, с указанием габаритов, объемов и весов Оборудования и его поставочных узлов;
- Сертификат происхождения, в случае поставки Оборудования и комплектующих иностранного производства;
- Оригинал счет-фактуры-1 экз.;
- Оригинал товарно-транспортной накладной по форме 1-Т – 4 экз.;
- Оригинал товарной накладной по форме ТОРГ-12 -3 экз.

Раздел III.

Перечень Технической документации, передаваемой Поставщиком Покупателю до отгрузки:

- Утвержденные в установленном порядке ТЗ и/или ТУ на Материалы
- Весогабаритные характеристики и габаритные чертежи с указанием предельных размеров, сборочные чертежи.

- Руководство (инструкция) по транспортировке, хранению, консервации, переконсервации, расконсервации, указания по монтажу, вводу в эксплуатацию, эксплуатации и техническому обслуживанию.

Раздел IV.

1. Условия, количество и сроки передачи документации:

№ п/п	Название документа	В каждое место	В место № 1, для Покупателя	Почта об Отгрузке	В адрес Покупателя/Инвестора-Застройщика
1	Упаковочный лист	2 экз.	1 экз.	1 экз.	1 экз./ Нет
2	Копия Сертификата соответствия	Нет	1 экз.	1 экз.	1 экз./ Нет
3	Отгрузочная спецификация	Нет	1 экз.	1 экз.	1 экз./ Нет
4	Комплектовочная ведомость	Нет	1 экз.	Нет	1 экз./ Нет
5	Сертификат происхождения (при необходимости)	Нет	1 экз.	Нет	1 экз./ Нет
6	Документация, в соответствии с Разделом I настоящего Приложения	Нет	Нет	Нет	2 экз./ Нет
7	Документация, в соответствии с Разделом III настоящего Приложения	Нет	Нет	Нет	1 экз./Нет

2. Указанная в Разделе I документация должна быть представлена с оригинальными подписями и печатями, если это не противоречит установленному порядку, либо если это не оговорено особо.
3. Указанная в Разделе II документация должна быть представлена с оригинальными подписями и печатями, если это не оговорено особо.
4. Порядок вложения упаковочных листов в каждое место следующий:
 - один экземпляр вкладывается внутри каждого места в герметичном пакете;
 - по одному экземпляру прочно прикрепляется снаружи грузового места металлической пластиной.
5. Документы, помещаемые в Грузовое место № 1 каждой партии Оборудования, отправляемые в адрес Покупателя, упаковываются в отдельный пакет с пометкой «для ОАО «Мосинжпроект»». Документация, направляемая Покупателю, должна быть упакована в герметичные пакеты и деревянные ящики таким образом, чтобы выдерживать транспортировку на дальние расстояния, перегрузки, быть защищенной от влаги и пыли.
6. Документация – «Почта об отгрузке» передается для дальнейшей отправки Покупателю в течение 10 (Десяти) календарных дней с даты отправки.
7. Документация – «В адрес Покупателя ОАО «Мосинжпроект»» соответственно в течение 10 (Десяти) календарных дней с даты отправки.

Поставщик

Покупатель

Форма банковской гарантии**{Оформляется на фирменном бланке банка или страховой компании}****Банковская гарантия № {указание номера банковской гарантии}****{указание даты банковской гарантии}**

г. Москва

Мы информированы о том, что *{указание даты заключения Договора}* *{указание полного наименования Поставщика}* (ИНН *{указание ИНН Поставщика}*), адрес места нахождения: *{указание адреса места нахождения Поставщика}*), именуемое в дальнейшем «Принципал» заключило с *Открытым акционерным обществом «Мосинжпроект»* (Юридический адрес: _____) именуемым в дальнейшем «Бенефициар», Договор № *{указание номера Договора}*, именуемый в дальнейшем «Договор», на поставку оборудования, указанного в Приложении № 1 к Договору _____ в комплекте с запасными частями (если таковые будут), технической и товаросопроводительной документацией на условиях, в порядке и сроки, предусмотренные Договором, на сумму *{указание цены договора с учетом НДС в числовой форме}* *{(в скобках указание цены договора с учетом НДС прописью)}* рублей с учетом НДС.

В соответствии с условиями Договора Бенефициар намерен выплатить Принципалу аванс в сумме *{указание суммы авансового платежа с учетом НДС в числовой форме}* *{(в скобках указание суммы авансового платежа с учетом НДС прописью)}* рублей с учетом НДС. Принципал обязан предоставить Бенефициару финансовое обеспечение возврата Авансового платежа в виде Банковской гарантии.

1. Учитывая вышеизложенное, по просьбе Принципала, мы, *{указание полного наименования банка/страховой компании}*, Лицензия Центрального Банка Российской Федерации/ Федеральной службы страхового надзора России на осуществление банковских операций № *{указание номера и даты лицензии Центрального Банка Российской Федерации/ Федеральной службы страхового надзора России}*, ОГРН *{указание ОГРН банка/страховой компании}*, адрес места нахождения: *{указание адреса места нахождения банка/страховой компании}*, в лице *{указание лица, уполномоченного банком/страховой компанией на совершение данной сделки}*, действующего на основании *{указание правового акта, наделяющего указанное выше лицо, представляющее банк/страховую компанию, полномочиями по совершению данной сделки}*, именуемое в дальнейшем «Гарант», настоящим принимаем на себя безотзывное и безусловное обязательство уплатить Бенефициару любую сумму или суммы, не превышающие *{указание суммы авансового платежа с учетом НДС в числовой форме}* *{(в скобках указание суммы авансового платежа с учетом НДС прописью)}* рублей, в случае неисполнения Принципалом обязательств по возврату авансового платежа. В соответствии с Договором, обязанность по возврату аванса наступает в случае невыполнения *{указание полного наименования Поставщика}* своих обязательств по Договору. Порядок и условия истребования авансового платежа, в случае возникновения обязанности его возврата указаны в Договоре.

2. Требование Бенефициара об уплате денежной суммы по настоящей Гарантии должно быть представлено Гаранту в письменной форме и подписано лицом, осуществляющим функции единоличного исполнительного органа Бенефициара или иным уполномоченным лицом, действующим на основании доверенности, дающей право на подписание требований по гарантиям, с приложением оригинала либо нотариально удостоверенной копии указанной доверенности, а также сопровождаться оригиналом нотариально удостоверенной карточки с образцами подписей уполномоченных лиц Бенефициара и оттиска печати Бенефициара. На требовании должен быть проставлен оттиск печати Бенефициара. В требовании Бенефициар должен указать, в чем состоит нарушение Принципалом его обязательства по Договору перед Бенефициаром, в обеспечение которого выдана настоящая Гарантия.

К требованию Бенефициара должны быть приложены заверенные печатью Бенефициара копии следующих документов:

- настоящей Гарантии;
- Договора;

- платежного поручения Бенефициара на перечисление Принципалу суммы авансового платежа с отметкой кредитной организации, в которой открыт счет Бенефициара, с которого осуществлялось перечисление суммы авансового платежа, о принятии данного платежного поручения к исполнению.

3. Гарант вправе отказать Бенефициару в удовлетворении его требования, если это требование представлено Гаранту по окончании срока, на который она выдана.

4. Ответственность Гаранта перед Бенефициаром ограничивается суммой, указанной в п.1 настоящей Гарантии.

5. Настоящая Гарантия не может быть отозвана Гарантом.

6. Настоящая Гарантия вступает в силу с даты ее выдачи и действует по *{указание срока действия Гарантии}*.

7. Настоящая Гарантия регулируется законодательством Российской Федерации. Все споры и разногласия, вытекающие из настоящей Гарантии, подлежат рассмотрению в Арбитражном суде города Москвы.

8. Утратившая силу Гарантия возвращается Бенефициаром Гаранту без каких-либо дополнительных требований и запросов Гаранта.

Руководитель

Подпись

ФИО полностью

Главный бухгалтер

Подпись

ФИО полностью

Место печати

Поставщик

Покупатель

АКТ
об обнаружении недостатчи, несоответствия качества и комплектности
Оборудования (Коммерческий акт)

" ____ " _____ 200__ г.

Место составления акта _____

Комиссия в составе _____

произвела вскрытие вагона (контейнера, автофургона) за № _____

поступившего по _____ накладной № _____

от

" ____ " _____ 200__ г.

Грузополучатель _____

Грузоотправитель _____

Станция отправления _____

Станция назначения _____

Дата подачи вагона (контейнера, автофургона) под разгрузку _____

При вскрытии установлено:

1. Состояние вагона, контейнера, автофургона _____

2. Исправность пломб и описание оттисков _____

3. Наличие и состояние груза _____

4. Количество осмотренной Оборудования и Материалов и характер выявленных дефектов:
№п/п Наименование Оборудования и Материалов Ед. изм. Кол-во Из них забраковано Характер
выявленных дефектов _____

5. Оборудование и материалы выгружена из _____
(вагона, контейнера, автофургона)

в _____, полностью обеспечивающий ее сохранность.
(склад, хранилище)

Подписи лиц, участвовавших в составлении акта:

(подпись)

(фамилия)

(подпись)

(фамилия)

(подпись)

(фамилия)

Уведомление об отгрузке

Приложение №8 к Договору поставки № _____ от _____

№ п/п	PI D	Наименование МТР	Марка, тип, Гост, ТУ	Единица измерения	Количество	общее количество грузовых мест	Дата отгрузки	Отгрузка завершена (да\нет)	Дата доставки на объект	Номер спецификации с Заказчиком	Поставщик	Адрес Грузополучателя	Грузополучатель	Отгрузочные реквизиты	Номер вагона, контейнера, автомобиля	Номер ж/д квитанции	Способ доставки	описание специальных мер предосторожности, которые должны применяться для такого оборудования, включая требования к температуре, удару и т.д. во время погрузки на транспортное средство, крепления, транспортировки, выгрузки и хранения
1																		

Ориентировочный график поставки тюбингов чугунных на период 2012-2013 г.г.

№	Наименование	D, м	Вес коль ца, тн	2012				2013												Итого 2012-2013 тонн		
				Всего 2012	Кол-во, тонн по месяцам				Всего 2013	Кол-во, тонн по месяцам												
					9	10	11	12		1	2	3	4	5	6	7	8	9	10		11	12
1	Тюбинги чугунные комплекта кольца D- 5,5 м Масса 5443 кг	5,5*	5,443	8 012	1 666	1 666	2 340	2 340	40 692	2 711	2 711	2 711	4 071	4 071	4 071	4 071	4 071	4 071	2 711	2 711	2 711	48 704
2	Тюбинги чугунные комплекта кольца D- 6,0 м Масса 6896 кг	6	6,896	0	0	0	0	0	11 378	759	759	759	138	138	138	138	138	138	759	759	759	11 378
3	Тюбинги чугунные комплекта кольца D- 10,5 м Масса 21000 кг	10,5	21,00 0	588	0	0	294	294	9 576	630	630	630	966	966	966	966	966	966	630	630	630	10 164
				8 600	1 666	1 666	2 634	2 634	61 646	4 099	4 099	4 099	6 175	6 175	6 175	6 175	6 175	6 175	4 099	4 099	4 099	70 246

Критерии оценки предложений и их значимость

Номер критерия	Критерии оценки предложений	Значимость критериев оценки предложений (максимально возможное)
1.	Цена	95%
2.	Опыт участника: опыт изготовления тубингов или аналогичной по массогабаритным показателям литейной продукции	5%
		100%

Порядок рассмотрения, оценки и сопоставления предложений (далее – Порядок)

1. Комиссия осуществляет рассмотрение, оценку и сопоставление предложений, поданных участниками процедуры, признанными участниками запроса предложений. Рассмотрение, оценка и сопоставление таких предложений осуществляется в срок, не превышающий 10 (десять) рабочих дней со дня подписания протокола рассмотрения предложений, если иной срок не указан в документации.

2. Рассмотрение, оценка и сопоставление предложений осуществляются комиссией в целях выявления лучших условий исполнения договора в соответствии с критериями и в порядке, которые установлены документацией. Совокупная значимость таких критериев должна составлять сто процентов.

3. В случае если в извещении о проведении запроса предложений содержится указание на предпочтения для определенных групп участников процедуры, при оценке и сопоставлении предложений комиссия должна учитывать такие предпочтения в пользу предложений таких участников процедуры.

4. Для определения лучших условий исполнения договора, предложенных в предложении, комиссия должна оценивать и сопоставлять такие предложения по критериям (подкритериям) указанным в документации.

5. Критерии (подкритерии) указаны в приложении № 4 «Критерии оценки предложений и их значимость» к документации.

6. Оценка и сопоставление предложений осуществляется с использованием рейтингового метода, учитывая следующее:

6.1. присвоение рейтинговых мест осуществляется по каждому критерию отдельно по мере убывания выгоды предложений;

6.2. первое рейтинговое место присваивается лучшему показателю по критерию, последнее – худшему. Максимальное количество рейтинговых мест равно количеству оцениваемых предложений (лоте). В случае равенства показателей по критерию предложениям на участие в запросе предложений (лоте) присваиваются одинаковые рейтинговые места, при этом количество рейтинговых мест соответственно уменьшается;

6.3. присвоение рейтинговых мест по критерию, в случае использования в документации подкритериев, осуществляется в следующем порядке:

6.3.1. присвоение рейтинговых мест по каждому подкритерию отдельно осуществляется в соответствии с пунктами 6.1 и 6.2 настоящего Порядка.

6.3.2. рейтинговое место по критерию рассчитывается путем сложения рейтинговых мест по подкритериям.

6.3.3. в случае использования одного подкритерия, то рейтинговое место по критерию равно рейтинговому месту по подкритерию.

6.4. В случае отсутствия документального подтверждения предложения участника при использовании в конкурсной документации критерия «квалификация участника конкурса» и его подкритериев, то предложению участника по данному критерию и его подкритериев присваивается рейтинговое место равное нулю.

6.5. итоговое рейтинговое значение участника запроса предложений рассчитывается после суммирования рейтинговых мест, набранных таким участником по каждому из критериев с учетом их значимости, по следующей формуле:

$$Q = A * B + C * D,$$

где:
$$C * D = C_1 * D_1 + C_2 * D_2 + \dots + C_n * D_n,$$

при этом:
$$A + C_1 + C_2 + \dots + C_n = 100 \%,$$

где:

Q – итоговое рейтинговое значение участника запроса предложений;

A – значимость ценового критерия «Цена договора, цена единицы продукции»;

B – рейтинговое место участника запроса предложений по ценовому критерию;

C₁, ..., C_n – значимость каждого неценового критерия установленного документацией.

D_1, \dots, D_n – рейтинговое место участника запроса предложений по неценовым критериям;
 n – количество неценовых критериев.

7. На основании результатов оценки и сопоставления предложений комиссией каждой предложению относительно других по мере увеличения итогового рейтингового значения присваивается порядковый номер. Первый номер присваивается предложению, набравшей по результатам оценки минимальное итоговое рейтинговое значение. Такая предложение считается содержащей лучшие условия исполнения договора. Оценка и присвоение порядковых номеров осуществляется по каждому лоту отдельно. Победителем запроса предложений признается участник запроса предложений, который предложил лучшие условия исполнения договора и предложению которого присвоен первый номер.

8. В случае если в нескольких предложениях содержатся одинаковые условия исполнения договора и такие предложения получили одинаковые итоговые рейтинговые значения меньший порядковый номер присваивается предложению, которая поступила ранее других предложений, содержащих такие условия. В случае, если одинаковые итоговые рейтинговые значения присвоены предложениям, претендующим на присвоение первого номера, Заказчик вправе для определения Победителя запроса предложений провести процедуру переторжки.

9. На основании результатов оценки и сопоставления предложений оформляется протокол оценки и сопоставления предложений, который подписывается всеми присутствующими членами комиссии в течение дня, следующего за днем окончания проведения оценки и сопоставления предложений. Протокол заседания комиссии размещается Заказчиком или специализированной организацией на официальном сайте, официальном сайте Заказчика в течение дня, следующего за днем подписания протокола оценки и сопоставления предложений.

10. Заказчик в течение трех рабочих дней со дня подписания протокола передает победителю запроса предложений проект договора, который составляется путем включения условий исполнения договора, предложенных победителем запроса предложений в предложении, в проект договора, прилагаемый к документации.

11. В случае проведения переторжки оценка и сопоставление предложений участников запроса предложений являются предварительными.

Наименование участника _____

Приложение №6

ПРЕДЛОЖЕНИЕ ПО ЦЕНЕ ЗА ЕДИНИЦУ ПРОДУКЦИИ

Начальная (максимальная) цена единицы продукции (заполняется в соответствии с настоящей документацией)	Предложение участника за единицу продукции (указать значение цифрами и прописью, с учетом НДС)
59 000 руб./ тонна с НДС	

ПРЕДЛОЖЕНИЕ ПО ИНЫМ КРИТЕРИЯМ ОЦЕНКИ

Требования документации	Предложение участника
опыт изготовления тюбингов или аналогичной по массогабаритным показателям литейной продукции	

Участник процедуры
/уполномоченный представитель

_____ (Фамилия И.О.)
(подпись)

М.П.

(должность, Ф.И.О., основание и реквизиты документа, подтверждающие полномочия соответствующего лица на подпись предложения)

Наименование участника _____

Приложение №7

На бланке организации

Дата, исх. номер

ПОЯСНИТЕЛЬНАЯ ЗАПИСКА

**О ФУНКЦИОНАЛЬНЫХ, КОЛИЧЕСТВЕННЫХ И КАЧЕСТВЕННЫХ ХАРАКТЕРИСТИКАХ
ТОВАРА, ВЫПОЛНЕНИЯ РАБОТ, ОКАЗАНИЯ УСЛУГ (ТЕХНИЧЕСКОЕ ПРЕДЛОЖЕНИЕ)**

(должность)

(подпись)

М.П.

(фамилия, имя, отчество
подписавшего)

Примечание: нумерация, количество и наименование пунктов в Техническом предложении участника должно соответствовать нумерации, количеству и наименованию пунктов, приведенных в Техническом задании (Приложение №1 к документации).

ИНСТРУКЦИЯ ПО ПОДГОТОВКЕ И ЗАПОЛНЕНИЮ ПРЕДЛОЖЕНИЯ

Форма предложения и требования к ее оформлению

1. Предложение подается в письменной форме в запечатанном виде, не позволяющем просматривать содержимое предложения до вскрытия в установленном порядке.

2. Участник процедуры готовит предложение в соответствии с требованиями настоящей инструкции, документацией и иными документами.

3. В случае если участник процедуры планирует принять участие в запрос предложений по нескольким или всем лотам, он должен подготовить предложение на каждый такой лот отдельно.

4. Сведения, которые содержатся в предложении, не должны допускать двусмысленных толкований.

5. Все листы предложения должны быть прошиты и пронумерованы. Предложение должна содержать опись входящих в их состав документов, быть скреплены печатью участника процедуры (для юридических лиц) и подписаны участником процедуры или лицом, уполномоченным таким участником процедуры. При этом ненадлежащее исполнение участником процедуры требования о том, что все листы предложения и тома предложения должны быть пронумерованы, не является основанием для отказа в допуске к участию в запрос предложений. Ненадлежащее исполнение участником процедуры требований о прошивке листов тома предложения и предоставлении документов в составе предложения является основанием для отказа в допуске к участию в запрос предложений такого участника.

6. Верность копий документов, представляемых в составе предложения, должна быть подтверждена печатью и подписью уполномоченного лица.

7. При подготовке предложения и документов, входящих в состав такого предложения, не допускается применение факсимильных подписей.

8. Все документы, входящие в состав предложения и приложения к ней, должны лежать в порядке, указанном в описи.

Наряду с документами и сведениями, предусмотренными в п.4 документации в составе предложения должны быть следующие заполненные формы:

1. Форма Предложения (Приложение №2).
2. Предложение о цене договора и иным критериям оценки (Приложение № 6).
3. Пояснительная записка о функциональных, количественных и качественных характеристиках (потребительских свойствах) товара, выполнения работ, оказания услуг (Приложение №7).
4. Анкета Участника (Приложение №11).
5. Форма описи (Приложение №12).
6. Форма справки об опыте изготовления (Приложение №14).
7. Оценка свободных производственных мощностей, необходимых для исполнения договора (Приложение №15).
8. Оценка производственного персонала, необходимого для исполнения договора (Приложение №16).

9. Все документы предложения и приложения к ней должны быть четко напечатаны. Подчистки и исправления не допускаются, за исключением исправлений, скрепленных печатью и заверенных подписью уполномоченного лица.

10. Все документы, представляемые в составе предложения, должны быть заполнены по всем пунктам.

11. Предложение может содержать эскиз, рисунок, чертеж, фотографию, иное изображение товара, образец (пробу) товара, закупка которого осуществляется.

12. Кроме оригинала предложения и приложенных к нему документов, участник процедуры одновременно представляет отдельный конверт с указанным предложением и документами в **одной электронной копии** (на компакт-дисках или USB-носителях). Оригинал, копии предложения, включая все приложения к ним, должны быть идентичны. Носители электронных копий Предложения обозначаются словами «**Электронная копия Предложения по Запросу предложений (наименование запроса предложений)№ _____, Участник (наименование)**». В электронной копии Предложения все приложения и документы должны **быть отсканированы в отдельные файлы и размещены в отдельных папках**. Указанные документы предоставляются

в формате pdf. и doc. В обязательном порядке на копиях нотариально заверенных документов, должны быть **отсканированы отметки нотариуса**, заверившего эти документы.

13. Участник запроса предложений подает предложение в запечатанном виде (конверте). На таком конверте указывается номер и наименование запроса предложений, на участие в котором подается данное предложение, наименование и номер лота следующим образом: Предложение на участие в запросе предложений _____ (наименование запроса предложений) № _____. Лот № _____ (наименование лота)». Конверт должен быть запечатан способом, исключающим возможность вскрытия конверта без нарушения его целостности. Если конверт не запечатан или маркирован с нарушением требований настоящего пункта, Заказчик не несет ответственности в случае его потери или вскрытия раньше срока.

Язык документов, входящих в состав предложения

1. Предложение, подготовленное участником процедуры, а также вся корреспонденция и документация, связанная с предложениями на участие в запросе предложений, которыми обмениваются участники процедуры, Заказчик и специализированная организация, должны быть написаны на русском языке. Использование других языков для подготовки предложения расценивается комиссией как несоответствие предложения требованиям, установленным документацией.

2. Входящие в предложение документы, оригиналы которых выданы участнику процедуры третьими лицами на ином языке, могут быть представлены на этом языке при условии, что к ним будет прилагаться надлежащим образом заверенный перевод на русский язык.

3. На входящих в предложение документах, выданных компетентным органом другого государства для использования на территории Российской Федерации, должен быть проставлен апостиль (удостоверительная надпись), который удостоверяет подлинность подписи, качество, в котором выступало лицо, подписавшее документ, и в надлежащем случае подлинность печати или штампа, которым скреплен этот документ, либо документ должен быть подвергнут консульской легализации.

4. Наличие противоречий между оригиналом и переводом, которые изменяют смысл оригинала, расценивается комиссией как несоответствие предложения требованиям, установленным документацией.

Валюта предложения

Все суммы денежных средств в предложении и приложениях к нему должны быть выражены в российских рублях, за исключением случаев, когда к предложению могут быть приложены документы, оригиналы которых выданы участнику процедуры третьими лицами, в которых суммы денежных средств могут быть выражены в других валютах, или в иностранной валюте. Выражение денежных сумм в других, нежели российские рубли, валютах, за исключением случая, предусмотренного в настоящем пункте, расценивается комиссией как несоответствие предложения требованиям, установленным документацией.

Требования к перечню обязательных документов, входящих в состав предложения

Требования к содержанию, форме, оформлению и составу предложения указаны в п.4 документации. В случае ненадлежащего исполнения вышеуказанных требований, участник закупки не допускается комиссией к участию в запрос предложений.

Требования к предложениям о цене договора

1. Цена договора, предлагаемая участником процедуры, не может превышать начальную (максимальную) цену договора (цену лота), указанную в документации.

2. В случае если цена договора, указанная в предложении и предлагаемая участником процедуры, превышает начальную (максимальную) цену договора (цену лота), соответствующий участник процедуры не допускается к участию в запросе предложений на основании несоответствия его предложения требованиям, установленным документацией.

3. Цена договора должна включать все расходы на перевозку, страхование, уплату таможенных пошлин, налогов и других обязательных платежей, в соответствии с действующим законодательством Российской Федерации.

Подтверждение полномочий представителя участника процедуры

1. Если уполномоченным представителем участника процедуры является руководитель юридического лица, имеющий право в соответствии с учредительными документами юридического лица действовать без доверенности, полномочия лица на осуществление действий от имени участника при проведении настоящего запроса предложений подтверждаются следующими документами:

- для руководителя юридического лица – надлежащим образом заверенные копии решения о назначении или об избрании либо приказа о назначении физического лица на должность, в соответствии с которым такое физическое лицо обладает правом действовать от имени участника процедуры без доверенности;

- для иного физического лица – доверенность на осуществление действий от имени участника процедуры, заверенная печатью участника процедуры и подписанная руководителем участника процедуры (для юридических лиц) или уполномоченным этим руководителем лицом, либо нотариально заверенная копия такой доверенности. В случае если указанная доверенность подписана лицом, уполномоченным руководителем участника процедуры, - также документ, подтверждающий полномочия такого лица.

2. Если уполномоченным представителем участника процедуры является руководитель обособленного структурного подразделения – филиала или представительства, полномочия такого лица подтверждаются в следующем порядке:

- все документы и формы заполняются от имени юридического лица, а не филиала (представительства);

- предложение может подписывать: руководитель юридического лица, либо лицо, действующее на основании доверенности, подписанной руководителем юридического лица.

3. Полномочия руководителя юридического лица считаются подтвержденными в случае, если сведения о фамилии, имени, отчестве, должности руководителя юридического лица, подписавшего предложение, полностью совпадают в предложении и документе, подтверждающем факт избрания (назначения) на должность руководителя юридического лица. Полномочия руководителя юридического лица не считаются подтвержденными в следующих случаях: сведения о фамилии, имени, отчестве, должности руководителя юридического лица, подписавшего предложение, полностью или частично не совпадают в предложении и документе, подтверждающем факт избрания (назначения) на должность руководителя юридического лица; не представлен какой-либо из вышеуказанных документов.

ФОРМА ЗАПРОСА НА РАЗЪЯСНЕНИЕ ДОКУМЕНТАЦИИ

На фирменном бланке организации

Указать полное наименование, почтовый адрес, адрес места нахождения, Ф.И.О. руководителя, контактные телефоны/факсы, адрес электронной почты, контактные лица организации, предоставившей запрос.

В ОАО «Мосинжпроект»

N _____

" __ " _____ 2012 г.

Запрос на разъяснение
документации

N Запроса предложений _____

Уважаемые господа!

Прошу Вас разъяснить следующие положения документации:

N п/п	Раздел документации	Ссылка на пункт документации, положения которого следует разъяснить	Содержание запроса на разъяснение положений документации

Ответ на запрос прошу направить по адресу:

(почтовый адрес, телефон/факс и E-mail организации, направившей запрос)

С уважением,

(подпись, расшифровка подписи)

- | | |
|--|--|
| 1. Объекты: | <ol style="list-style-type: none"> 1. «Кольцевая линия, ст. Суворовская»; 2. «Второй выход ст. Бауманская»; 3. «Калининско-Солнцевкая линия»; 4. «Третий пересадочный контур»; 5. «Люблинско-Дмитровская линия»; 6. «Кожуховская линия». |
| 2. Предмет закупки: | «Чугунные тубинги комплекта кольца для устройства шахтных стволов и тоннелей» (далее – строительные материалы). |
| 3. Расчет стоимости: | <ol style="list-style-type: none"> 1. ОАО «Мосинжпроект» направило на рассмотрение Комитета города Москвы по ценовой политике в строительстве и государственной экспертизе проектов (далее – Москомэкспертиза) расчетно-калькуляционные материалы о стоимости строительных материалов необходимых для вышеуказанных объектов ГУП «Московский метрополитен» (исх. №ДК-134-ОМиН (с) от 13.08.2012). 2. Москомэкспертиза рассмотрев представленные материалы согласовывает для формирования ОАО «Мосинжпроект» начальной цены контракта, стоимость одной тонны строительных материалов в размере 50 000,00 рублей без НДС (исх. №МКЭ-28-1312/2(о) – р от 14.08.2012). 3. В стоимость одной тонны строительных материалов входит стоимость запасных частей и расходных материалов на период монтажа и в период гарантийного обслуживания, а также необходимые специальные инструменты, устройства, приборы, крепежные детали (включая элементы крепления строительных материалов к фундаменту /металлоконструкции) и другие изделия для монтажа, испытаний, обслуживания, в соответствии с Технической документацией на соответствующие строительные материалы. |
| 4. Начальная (максимальная) цена: | 1. Необходимо считать начальной (максимальной) ценой строительных материалов сумму, в размере 59 000,00 рублей с НДС. |

Анкета Участника

Наименование и адрес Участника: _____

№ п/п	Наименование	Сведения об Участнике
1.	Полное наименование Участника	
2.	Дата, место и орган регистрации	
3.	Юридический адрес	
4.	Почтовые адреса	
5.	Фактический адрес	
6.	Телефоны Участника (с указанием кода города)	
7.	Факс Участника(с указанием кода города)	
8.	Адреса электронной почты, web-сайта Участника	
9.	Ф.И.О. ответственного лица Участника с указанием должности и контактного телефона	

(подпись, М.П.)

(фамилия, имя, отчество подписавшего, должность)

Наименование участника _____

Приложение № 12

ОПИСЬ ДОКУМЕНТОВ

представляемых для участия в запросе предложений

на _____ (укажите наименование предмета запроса предложений)

Настоящим _____ подтверждает, что
(наименование организации – Участника запроса предложений)

для участия в запросе предложений _____ (укажите наименование запроса предложений) нами направляются ниже перечисленные документы:

№ п/п	Наименование документа	№ страницы	Количество страниц	Примечание

Форма сообщения участника об участии в переторжке

На фирменном бланке организации

Указать полное наименование, почтовый адрес, адрес места нахождения, Ф.И.О. руководителя, контактные телефоны/факсы, адрес электронной почты, контактные лица организации, предоставившей запрос.

В ОАО «Мосинжпроект»

№ _____

"__" _____ 2012 г.

Сообщение участника
об участии в переторжке
№ Запроса предложений _____

Уважаемые господа!

Сообщаем вам о своем согласии участвовать в переторжке со следующими условиями:

Предмет запроса предложений	Ранее предложенная цена	Новая цена

С уважением,

(подпись, расшифровка подписи)

Форма справки об опыте изготовления
Выполняется на фирменном бланке Участника процедуры закупки
СПРАВКА ОБ ОПЫТЕ ИЗГОТОВЛЕНИЯ ТЮБИНГОВ ИЛИ АНАЛОГИЧНОЙ ПО МАССОГАБАРИТНЫМ ПОКАЗАТЕЛЯМ ЛИТЕЙНОЙ
ПРОДУКЦИИ ЗА ПЕРИОД С 2008 ПО 2012 ГОД

п/п	Заказчик (наименование, адрес, контактное лицо с указанием должности, контактные телефоны)	Сроки поставки	Описание договора (состав изготовленной продукции, описание основных условий договора)	Объем изготовленной продукции в тоннах	Сведения претензиях и рекламациях по качеству и срокам изготовления по перечисленным договорам
1.	Договор №				отсутствуют
	Договор ...				отсутствуют
	<input checked="" type="checkbox"/>				
1.					
2.					
	<input checked="" type="checkbox"/>				
1.					
2.					
ИТОГО					X

*(Должность руководителя
Участника)*

*(Подпись руководителя
Участника)*

*(Ф.И.О. руководителя
Участника)*

место печати

ИНСТРУКЦИИ ПО ЗАПОЛНЕНИЮ

1. Данные инструкции не следует воспроизводить в документах, подготовленных Участником.
2. Участник может самостоятельно выбрать договоры, которые, по его мнению, наилучшим образом характеризуют его опыт.
3. Участник может включать и незавершенные договоры, обязательно отмечая данный факт и указав объем выполнения.
4. Участнику необходимо приложить копии договоров указанных в справке. Участник обязательно должен указать контактное лицо и телефон представителя контрагента по договору, включенному в таблицу.
5. Участнику рекомендуется предоставить копии отзывов о его работе.

Оценка свободных производственных мощностей, необходимых для исполнения договора

№ п.п.	Производственные мощности, необходимые для исполнения договора	Единица измерения производственной мощности	Количество производственных мощностей, которым располагает участник всего	Количество производственных мощностей, необходимое для исполнения договора	Количество производственных мощностей, задействованное по прочим заказам
1.	Производственное помещение				
2.	Литейное оборудование:				
	- ... (указание вида станков)				
	- ... (указание вида станков)				
3.	Станочное оборудование:				
	- ... (указание вида станков)				
	- ... (указание вида станков)				
	- в том числе, продольно-фрезерные станки с ЧПУ				
4.	Иное оборудование:				
	- ... (указание вида оборудования)				
	- ... (указание вида оборудования)				

Оценка производственного персонала, необходимого для исполнения договора

№ п.п.	Производственный персонал, необходимый для исполнения договора	Квалификация персонала	Количество персонала, необходимого для исполнения договора	Выработка на одну штатную единицу персонала, необходимая для исполнения договора
1.	- ... (указание специальности)			
2.	- ... (указание специальности)			

**ПРОТОКОЛ № 99-0812-ЗП-1
вскрытия конвертов на участие в запросе предложений**

04 сентября 2012 года

1. Процедура вскрытия конвертов с Предложениями на участие в запросе предложений проведена с 10 час. 00 мин. по час. мин. 04.09.2012 г. по адресу: 101990, г. Москва, Девяткин пер., д. 2, Цокольный этаж.

2. Наименование и способ закупки:

Поставка чугунных тубингов комплекта кольца для устройства шахтных стволов и туннелей по объектам метростроения.

Способ размещения заказа – запрос предложений.

3. Наименование (для юридического лица), фамилия, имя, отчество (для физического лица) и почтовый адрес каждого участника процедуры закупки, конверт с заявкой на участие в запросе предложений которого вскрывается:

№ регистр. заявки	Наименование участника процедуры закупки (ИНН), ФИО	Местонахождение (почтовый адрес)
334	Закрытое акционерное общество «ЕВРАКОР» ИНН 7701716324	105120, г. Москва, Съезжинский переулок, д. 3, стр. 1
338	Открытое акционерное общество «Завод по выпуску тяжелых механических прессов» (ОАО «ТЯЖМЕХПРЕСС») ИНН3662118923	394026, г. Воронеж, ул. Солнечная, д. 31
344	Закрытое акционерное общество «УралСпецМаш» ИНН 744501001	455007, Челябинская обл., г. Магнитогорск, Кирпичный проезд, 8

К сроку окончания подачи Предложений было предоставлено Предложений 3(три) шт.

4. Условия исполнения договора, указанные в Предложении и являющиеся критерием оценки

№ регистр. заявки	Наименование участника процедуры закупки, ФИО	Условия исполнения договора, указанные в заявке и являющиеся критерием оценки заявок на участие в запросе предложений
		Предложение по критериям оценок заявок на участие в запросе предложений
		Цена договора
334	Закрытое акционерное общество «ЕВРАКОР» ИНН 7701716324	58 850 за тн. с НДС

338	Открытое акционерное общество «Завод по выпуску тяжелых механических прессов» (ОАО «ТЯЖМЕХПРЕСС») ИНН3662118923	59 000 за тн. с НДС
344	Закрытое акционерное общество «УралСпецМаш» ИНН 744501001	59 500 за тн. с НДС

5. Информация о прошивке заявок на участие в запросе предложений.

№ регистр. заявки	Наименование участника процедуры закупки, ФИО	Прошита/не прошита
334	Закрытое акционерное общество «ЕВРАКОР» ИНН 7701716324	Прошита
338	Открытое акционерное общество «Завод по выпуску тяжелых механических прессов» (ОАО «ТЯЖМЕХПРЕСС») ИНН3662118923	Прошита
344	Закрытое акционерное общество «УралСпецМаш» ИНН 744501001	Не прошита

ПРОТОКОЛ №99-0812-ЗП-1
оценки и сопоставления Предложений участников на участие в запросе
предложений

06 сентября 2012 года

1. Процедура оценки и сопоставления Предложений на участие в запросе предложений проведена с 15 час. 00 мин. по 15 час. 30 мин. 06.09.2012 г. по адресу: 101990, г. Москва, Девяткин пер., д. 2, Цокольный этаж.

2. Наименование и способ размещения заказа: Поставка чугунных тьюбингов комплекта кольца для устройства шахтных стволов и туннелей по объектам метростроения.

Способ размещения заказа – запрос предложений.

3. Сведения об участниках запроса предложений, Предложения которых были рассмотрены:

№ регистр. Предложений	Наименование участника процедуры закупки (ИНН)	Местонахождение
334	Закрытое акционерное общество «ЕВРАКОР» ИНН 7701716324	105120, г. Москва, Съезжинский переулок, д. 3, стр. 1
338	Открытое акционерное общество «Завод по выпуску тяжелых механических прессов» (ОАО «ТЯЖМЕХПРЕСС») ИНН3662118923	394026, г. Воронеж, ул. Солнечная, д. 31
344	Закрытое акционерное общество «УралСпецМаш» ИНН 744501001	455007, Челябинская обл., г. Магнитогорск, Кирпичный проезд, 8

К сроку окончания подачи конвертов с предложениями было предоставлено предложений – 3 (три) шт.

4. Перечень Предложений Участников, в приеме которых организатором осуществления закупок было отказано:

№ регистр. Предложений	Наименование участника процедуры закупки (ИНН)
—	—

5. Перечень отозванных Предложений Участников

№ регистр. Предложений	Наименование участника процедуры закупки (ИНН)
—	—

6. Наименования Участников, Предложения которых были отклонены Закупочной комиссией, с указанием оснований для отклонения

№ регистр. Предло жений	Наименование участника процедуры закупки (ИНН)	Основания для отклонения
----------------------------------	--	--------------------------

344	<p align="center">Закрытое акционерное общество «УралСпецМаш» ИНН 744501001</p>	<ol style="list-style-type: none"> 1. В соответствии с п. 3.1. ч.3. ст. 47 Положения о закупках. В нарушение пп. 9. п.3. ст.45 Положения о закупках и пп.18.8.1.,18.7.1. Документации по запросу предложений в составе Предложения на участие в запросе предложений отсутствуют копии договоров, подтверждающие опыт изготовления тубингов или аналогичной по массогабаритным показателям литейной продукции в объеме не менее 20 000 тонн и отзыв, подтверждающий положительную деловую репутацию Участника; 2. В соответствии с п. 3.1. ч.3. ст. 47 Положения о закупках. В нарушение пп. 7. п.3. ст.45 Положения о закупках и п. 4.2.1.8. Документации по запросу предложений, в составе Предложения участника отсутствует копия баланса вместе с отчетом о прибылях и убытках за последний завершённый финансовый год и последний отчетный период, предшествующий подаче Предложения, или копии налоговых деклараций по налогу, уплачиваемому в связи с применением упрощенной системы налогообложения, с отметкой налогового органа о приеме, за аналогичный период, в случае, если участник применяет упрощенную систему налогообложения, заверенные печатью и подписью уполномоченного лица Участника; 3. В соответствии с п. 3.1. ч.3. ст. 47 Положения о закупках. В нарушение пп. 9. п.3. ст.45, п.3 ст.8 Положения о закупках и п. 18.6.1. Документации по запросу предложений в составе Предложения участника отсутствует Выписка (или «Скриншот» с сайта http://fas.gov.ru) об отсутствии в предусмотренном Федеральным законом от 21.07.2005 № 94-ФЗ «О размещении заказов на поставки товаров, выполнение работ, оказание услуг для государственных и муниципальных нужд» Реестре недобросовестных поставщиков сведений об участнике запроса предложений в указанном Реестре (за подписью руководителя участника).
-----	--	--

		<p>4. В соответствии с п. 3.1. ч.3. ст. 47 Положения о закупках. В нарушение пп. 5. п.2. ст.45 Положения о закупках и п. 4.2.3.5. Документации по запросу предложений в составе Предложения участника отсутствует справка в свободной форме от субпоставщиков подтверждающая согласие привлекаемых субпоставщиков, на участие в процедуре закупки в качестве субпоставщиков участника или обязательство изготовить оборудование и/или техническую документацию или обязательство осуществить поставку оборудования участнику или предоставить справку в свободной форме о не привлечении субпоставщиков;</p> <p>5. В соответствии с п. 3.1. ч.3. ст. 47 Положения о закупках. В нарушение пп. 9. п.3. ст.45 Положения о закупках и пп. 18.11 Документации по запросу предложений в составе Предложения участника отсутствуют Паспорт транспортного средства, Свидетельство о регистрации транспортного средства, подтверждающие наличие свободного кранового хозяйства и развитой логистической структуры, в том числе железнодорожных путей и собственного грузового автотранспорта, позволяющих обрабатывать грузы в объеме поставки,</p> <p>6. В соответствии с п. 3.1. ч.3. ст. 47 Положения о закупках. В нарушение пп. 2 п.2. ст.45 Положения о закупках и п. 5.1. Документации по запросу предложений в составе Предложения участника пояснительная записка подана не по форме Технического задания.</p> <p>7. В соответствии с п. 3.1. ч.3. ст. 47 Положения о закупках. В нарушение п.1. ст.46 Положения о закупках и пп. 1, 3 Приложения №8 Документации по запросу предложений два предложения участника на разные закупки поданы в одном конверте.</p> <p>8. В соответствии с п. 3.1. ч.3. ст. 47 Положения о закупках. В нарушение п.3 ст.8 Положения о закупках и п. 8.1. Документации по запросу предложений цена указанная в Предложении участника превышает начальную максимальную цену единицы продукции.</p>
--	--	---

7. Порядок оценки и сопоставления Предложений на участие в запросе предложений.

Оценка и сопоставление Предложений на участие в запросе предложений осуществлялось в соответствии с Приложением №5 документации по запросу предложений и на основании критериев, указанных в Приложении №4 документации по запросу предложений.

8. Решения комиссии, принятые по итогам оценки и сопоставления Предложений участников запроса предложений

Закупочная комиссия по итогам оценки и сопоставления Предложений участников на участие в запросе предложений в соответствии с требованиями и условиями, установленными в документации по запросу предложений приняла следующие решения:

8.1. Сведения о решении Закупочной комиссии о присвоении Предложениям участников запроса предложений рейтинговых значений по каждому из предусмотренных критериев оценки Предложений на участие в запросе предложений:

№ регис тр. заявк и	Наименование участника процедуры закупки, ФИО	Рейтинговое значение по критериям оценок	
		Цена договора	опыт изготовления тьюбингов или аналогичной по массогабаритным показателям литейной продукции в объеме не менее 20 000 тонн
334	Закрытое акционерное общество «ЕВРАКОР» ИНН 7701716324	1	2
338	Открытое акционерное общество «Завод по выпуску тяжелых механических прессов» (ОАО «ТЯЖМЕХПРЕСС») ИНН3662118923	2	1

8.2. Сведения о решении Закупочной комиссии о присвоении итоговых рейтинговых значений предложениям участников запроса предложений

№ регис тр. предл ожени я	Наименование участника процедуры закупки, ФИО	Итоговое рейтинговое значение заявок на участие в запросе предложений
334	Закрытое акционерное общество «ЕВРАКОР» ИНН 7701716324	105

338	Открытое акционерное общество «Завод по выпуску тяжелых механических прессов» (ОАО «ТЯЖМЕХПРЕСС») ИНН3662118923	190
------------	--	------------

8.3 Присвоить предложениям участников запроса предложений порядковые номера:

Порядковые номера	Наименование участника процедуры закупки, ФИО
1	Закрытое акционерное общество «ЕВРАКОР» ИНН 7701716324
2	Открытое акционерное общество «Завод по выпуску тяжелых механических прессов» (ОАО «ТЯЖМЕХПРЕСС») ИНН3662118923

8.4 Наименования (для юридических лиц), фамилии, имена, отчества (для физических лиц) и почтовые адреса участников запроса предложений, предложениям на участие в запросе предложений которых присвоен первый и второй номера:

1. Закрытое акционерное общество «ЕВРАКОР» (ИНН 7701716324) 105120, г. Москва, Съезжинский переулок, д. 3, стр. 1
2. Открытое акционерное общество «Завод по выпуску тяжелых механических прессов» (ОАО «ТЯЖМЕХПРЕСС»), ИНН3662118923394026, г. Воронеж, ул. Солнечная, д. 31

9. Результаты проведения запроса предложений

Победителем открытого запроса предложений, предложившим лучшие условия выполнения договора на поставку продукции (выполнение работ, оказание услуг), определен участник процедуры закупки с номером заявки №344

Наименование юридического/физического лица:

Закрытое акционерное общество «ЕВРАКОР» (ИНН 7701716324) 105120, г. Москва, Съезжинский переулок, д. 3, стр. 1